



aks-B4 compact

Hebepflegerahmen mit SMPS

Gebrauchsanweisung

Original Gebrauchsanweisung



Stand: 2018-05-04
„zertifiziertes Qualitätsmanagementsystem zur
Herstellung und zum Vertrieb von Krankenpflegesystemen“
DIN EN ISO 13485



CE aks

INHALTSVERZEICHNIS

1	Einleitung	3
2	Zweckbestimmung	4
3	Allgemeine Sicherheitshinweise	5
4	Lieferumfang	9
5	Produktübersicht	15
6	Montage	16
6.1	Montage des Hebepflegerrahmens	16
6.2	Montage der Steuerung	20
6.3	Hebepflegerrahmen im Bettrahmen montieren	22
6.4	Zubehör Liegeflächenverbreiterung – Montage	23
6.5	Zubehör Seitengitter – Montage	24
6.6	Zubehör Aufrichter und Haltegriff – Montage	25
6.7	Zubehör Einsteckfüße – Montage	26
6.8	Zubehör Erhöhung – Montage	27
7	Inbetriebnahme	29
8	Bedienung	30
8.1	Stellfüße	30
8.2	Zubehör Seitengitter	30
8.3	Zubehör Aufrichter	32
8.4	Liegefläche	34
8.5	Handbedienung	36
8.6	Sperrfunktion	37
8.7	Notabsenkung	38
8.8	Steckernetzteil	40
9	Transport	40
10	Zubehör/Kombination	41
11	Störungssuche/Störungsbeseitigung	42
12	Pflege/Reinigung	43
13	Lagerung	44
14	Wiedereinsatz	44
15	Lebensdauer	44
16	Entsorgung	45
17	Garantie	46
18	Konformitätserklärung	46
19	Wartung	47
19.1	Allgemeine Wartungshinweise	47
19.2	Ersetzen der Batterie	48
19.3	Wartungsplan	49
20	Produktkennzeichnung	55
21	Technische Daten	57

1 Einleitung

Sehr geehrte Kundin, sehr geehrter Kunde,

vielen Dank, dass Sie sich für ein Produkt der Firma aks entschieden haben und für das damit entgegengebrachte Vertrauen.

Der Hebeflegerahmen aks-B4 compact (im Folgenden auch Produkt genannt) wurde speziell für die häusliche Pflege entwickelt und erfüllt die Anforderungen eines modernen Pflegebettes.

Das Produkt kann in vorhandene handelsübliche Bettrahmen integriert werden, wodurch das wohnliche Ambiente im gewohnten Umfeld erhalten bleibt.

Die Verwendung des Produktes bedeutet mehr Lebensqualität für den Patienten und eine Arbeiterleichterung für den Anwender.

Das Produkt zeichnet sich unter anderem durch folgende Merkmale aus:

- Patientengewicht bis 150 kg
- sichere Arbeitslast von 185 kg
- in handelsübliche Bettrahmen integrierbar
- geeignet für eine Matratzenbreite von 90 cm (mit der optionalen Verbreiterung für 100 cm)
- Sicherheit durch modernes Schaltnetzteil (SMPS) mit NTC-Temperatursensor, Primärsicherung, Überlastschutz, Überstromabschaltung und kurzschluss sicherem Ausgang
- minimale elektromagnetische Wellen; dadurch kein Trafobrummen möglich
- Stromersparnis durch Stand-by Modus bei Nicht-Betätigung
- Sicherheit durch Kleinspannung anstatt 230 V ab Steckernetzteil, d.h. keine 230 Volt Spannung in der Zuleitung und am Produkt
- motorische Höhen-, Rückenteil- und Fußteilverstellung
- patentierte Verstellmöglichkeit von Ober- und Unterschenkelteil über Handbedienung durch den Patienten, ohne manuelles Hochziehen des Unterschenkelteils

Lesen Sie vor der Montage und vor der Inbetriebnahme die Gebrauchsanweisung vollständig, um Schäden oder Gefährdungen durch Fehlbedienungen zu vermeiden. Sie enthält wichtige Informationen und Hinweise, die für den sachgerechten Betrieb des Produktes notwendig sind.

Bei Rückfragen, insbesondere zu den Sicherheitshinweisen, wenden Sie sich an Ihren Fachhändler. Verwenden Sie das Produkt nicht bis alle Fragen geklärt sind, um Verletzungen und Schäden durch Fehlbedienungen zu vermeiden.

Bewahren Sie die Gebrauchsanweisung für den Anwender erreichbar auf und geben Sie sie bei einem Besitzerwechsel mit!

Aufgrund uns vorbehaltenen Änderungen ist es möglich, dass die Texte und Abbildungen nicht dem exakten Lieferumfang entsprechen.

Wir wünschen Ihnen viel Erfolg bei der Anwendung des Produktes und der Pflege der Patienten.

2 Zweckbestimmung

Das Produkt ist ein aktives Medizinprodukt der Klasse I nach der Richtlinie 93/42/EWG, Anhang IX.

Der bestimmungsgemäße Gebrauch des Produktes ist das Schlafen/Ruhen. Es dient zur Linderung oder zum Ausgleich einer Verletzung, Behinderung oder Krankheit und zur Erleichterung der Arbeitsbedingungen für die pflegenden Personen.

Es wurde für die Anwendungsumgebung 4 der Norm EN 60601-2-52 geprüft und ist für die häusliche Pflege bestimmt.



Das Produkt ist für erwachsene Patienten ab einer Körpergröße von 150 cm geeignet. Das zulässige Patientengewicht kann sich, durch das zeitgleich angebrachte Gewicht des Zubehörs (Matratzen, Antidekubitus-Systeme, Polsterung, etc.), reduzieren. Die zulässige max. Arbeitslast entnehmen Sie dem Typenschild oder dem Kapitel **Technische Daten**. Die Eignung des Produktes für den Patienten muss durch die professionelle Beurteilung des Pflegepersonals festgestellt werden.

Das Produkt ist nur für trockene Innenräume geeignet.



Die klimatischen Bedingungen müssen bei einer Umgebungstemperatur von 0 °C bis 40 °C, einer Luftfeuchte von 20 % bis 80 %, einem Luftdruck von 700 hPa bis 1060 hPa und im Bereich der normal zusammengesetzten atmosphärischen Luft liegen.

Das Produkt ist nicht EX-geschützt und darf nicht in explosionsgefährdeten Bereichen betrieben werden.

Das Produkt verfügt über keinen Potentialausgleich und ist somit nicht für medizinisch elektrische Anwendungen geeignet.

Das Lesen und Beachten dieser Gebrauchsanweisung sowie die Durchführung der Wartungsarbeiten gemäß Wartungsplan (siehe Kapitel **Wartung** Abschnitt **Wartungsplan**) sind ebenfalls Bestandteile des bestimmungsgemäßen Gebrauchs.

3 Allgemeine Sicherheitshinweise

Erläuterung der verwendeten Symbole

Zur besseren Orientierung werden in dieser Gebrauchsanweisung wichtige Informationen durch folgende Symbole gekennzeichnet:

	<p>Warnung vor einer Gefahrenstelle</p> <p>Kennzeichnet Sicherheitshinweise, die unbedingt beachtet werden müssen und bei deren Nichtbeachtung ein unmittelbares Risiko für das Leben und die Gesundheit von Personen besteht (schwere Verletzungen und Tod).</p>
	<p>Warnung vor Handverletzung</p> <p>Kennzeichnet Sicherheitshinweise bei deren Nichtbeachtung Gefahr durch Quetschen besteht.</p>
	<p>Warnung vor gefährlicher elektrischer Spannung</p> <p>Kennzeichnet Sicherheitshinweise, bei deren Nichtbeachtung Gefahr durch elektrische Spannung und ein unmittelbares Risiko für das Leben sowie die Gesundheit von Personen besteht (schwere Verletzungen und Tod).</p>
	<p>Mit Wasser spritzen verboten</p> <p>Kein Spritzwasser und keine Hochdruckreiniger zum Reinigen verwenden.</p>
	<p>Sicherheitsrelevanter Hinweis</p> <p>Kennzeichnet Hinweise für das sichere Arbeiten an und mit dem Produkt.</p>
	<p>Information</p> <p>Kennzeichnet nützliche Anwendungshinweise und wichtige Informationen.</p>

Erläuterung der genannten Personengruppen

Betreiber ist derjenige, der Besitzer des Medizinproduktes ist, d.h. jede natürliche oder juristische Person die die tatsächliche Sachherrschaft über das Medizinprodukt ausübt. Der Betreiber muss nicht zwingend der Eigentümer des Medizinproduktes sein (z.B. Sanitätshäuser, Fachhändler, Krankenkassen, etc.). Er trägt die Hauptverantwortung für die organisatorischen Maßnahmen und für die Einhaltung der nationalen Vorschriften. In Deutschland gilt das Medizinproduktegesetz (MPG) und die Medizinprodukte-Betreiberverordnung (MPBetreibV). In anderen Ländern gelten die entsprechenden nationalen Vorschriften.

Der **Anwender** (Pflegepersonal) muss aufgrund seiner Ausbildung oder Kenntnis und Erfahrung dazu berechtigt sein Medizinprodukte zu errichten, anzuwenden und instand zu halten.

Der Anwender muss körperlich und geistig in der Lage sein, das Produkt entsprechend seiner Zweckbestimmung zu benutzen.

Der Anwender muss zudem in der Lage sein, den klinischen Zustand des Patienten zu beurteilen und durch gezielte Maßnahmen Gefahren für den Patienten abzuwenden.

Fachpersonal sind Personen, die durch ihre Ausbildung und praktischen Tätigkeiten über die erforderlichen Sachkenntnisse sowie die erforderlichen Mittel zur ordnungsgemäßen Instandhaltung (Montage, Inbetriebnahme, Wartung, Inspektion, Instandsetzung, Aufbereitung und Entsorgung) von Medizinprodukten verfügen und in der Lage sind, diese nach Art und Umfang ordnungsgemäß und nachvollziehbar durchzuführen.

Elektrofachkraft im Sinne der Unfallverhütungsvorschrift DGUV Vorschrift 3 ist, wer auf Grund seiner fachlichen Ausbildung, Kenntnisse und Erfahrungen sowie Kenntnis der einschlägigen Bestimmungen die ihm übertragenen Arbeiten beurteilen und mögliche Gefahren erkennen kann.

Die Elektrofachkraft muss zudem im Bereich der Medizinprodukte geschult sein und über produkt-spezifische Zusatzkenntnisse verfügen.

Elektrotechnisch unterwiesene Person ist, wer durch eine Elektrofachkraft über die ihr übertragenen Aufgaben und die möglichen Gefahren bei unsachgemäßem Verhalten unterrichtet und erforderlichenfalls angeleitet sowie über die notwendigen Schutzeinrichtungen und Schutzmaßnahmen belehrt wurde.

Als **Patient** wird in dieser Gebrauchsanweisung die Person bezeichnet, die wegen ihrer Krankheit, ihrer Behinderung oder wegen ihres Alters pflegebedürftig ist.



Die Sicherheitshinweise gelten für alle Personen, die in irgendeiner Form mit oder an dem Produkt arbeiten. Die Adressierung an eine bestimmte Personengruppe schließt daher nicht die anderen Personen aus.

Sicherheitshinweise für den Betreiber

- Beachten Sie bei der Verwendung alle Vorschriften des Medizinproduktegesetzes und alle hierzu erlassenen Rechtsverordnungen sowie die Arbeitsschutzvorschriften, die Unfallverhütungsvorschriften und die allgemein anerkannten Regeln der Technik. Für die Verwendung außerhalb Deutschlands beachten Sie bitte die jeweiligen nationalen Gesetzgebungen.
- Beachten Sie, dass dieses Produkt ein Medizinprodukt ist und für Betreiber in Deutschland die Medizinprodukte-Betreiberverordnung (MPBetreibV) verbindlich ist. In anderen Ländern gelten die entsprechenden nationalen Vorschriften.
- Weisen Sie den Anwender anhand der Gebrauchsanweisung ein und dokumentieren Sie die Einweisung ordnungsgemäß.
- Stellen Sie sicher, dass die elektrische Installation des Raumes bzw. des Bereiches in dem das Produkt angeschlossen und betrieben wird, dem aktuellen Stand der Technik entspricht.
- Lassen Sie die Montage, die Inbetriebnahme, die Wartung und die Reparatur des Produktes nur von geeignetem Fachpersonal durchführen.
- Verwenden Sie nur original aks-Zubehör/Ersatzteile, um Gefährdungen zu vermeiden. (siehe Kapitel **Zubehör/Kombination**)

Sicherheitshinweise für den Anwender

- Verwenden Sie das Produkt nur entsprechend seiner Zweckbestimmung und gemäß der Gebrauchsanweisung.
- Verwenden Sie das Produkt nur, wenn Sie in die Handhabung eingewiesen worden sind und die entsprechende Sachkenntnis besitzen, um die Eignung des Produktes für den Patienten zu beurteilen.
- Prüfen Sie die Eignung des Produktes für den Patienten in regelmäßigen Abständen.
- Überzeugen Sie sich vor jeder Benutzung vom ordnungsgemäßen und fehlerfreien Zustand des Produktes sowie dessen Zubehör.
- Stellen Sie als Anwender oder durch den Betreiber (z.B. durch entsprechende Einweisungen und Vorkehrungen) sicher, dass eine mechanische Belastung der Zuleitung während des Gebrauchs (z. B. Knicken, Abscheren, Überfahren der Leitungen mit dem Produkt selbst oder mit Gerätewagen, Belastungen während der Raumreinigung usw.) vermieden wird. Das gilt auch für Leitungen anderer Geräte, die im Zusammenhang mit dem Produkt eingesetzt werden.
- Beachten Sie die zulässige Einschaltdauer sowie die zulässige sichere Arbeitslast. Bei Überschreitung kann ein sicherer Betrieb nicht gewährleistet werden (siehe Kapitel **Inbetriebnahme** und Kapitel **Technische Daten**).
- Beachten Sie, dass mögliche elektromagnetische oder andere Beeinflussungen zwischen Produkt und anderen Geräten nicht ausgeschlossen werden können. Besteht die Gefahr von wechselseitigen Beeinflussungen, trennen Sie das Produkt durch Ziehen des Steckernetzteils vom Stromnetz .
- Halten Sie beim Einsatz mobiler Kommunikationsgeräte einen Sicherheitsabstand von min. 3,3 m ein. Mögliche elektromagnetische Wechselwirkungen zwischen Kommunikationsgeräten und dem Produkt werden auf diese Weise vermieden und der sichere Betrieb des Produktes gewährleistet. – Siehe Positionspapier des deutschen Bundesinstitut für Arzneimittel und Medizinprodukte (BfArM) (Referenz - Nr.: 9 / 0508) – Im Zweifel trennen Sie das Produkt durch Ziehen des Steckernetzteils vom Stromnetz.
- Lassen Sie Kinder, die sich in der Umgebung des Produktes aufhalten, nicht unbeaufsichtigt. Ziehen Sie gegebenenfalls das Steckernetzteil aus der Netzsteckdose und sperren Sie die Handbedienung (siehe Kapitel Bedienung Abschnitt **Handbedienung**) gegen unbefugtes Betätigen.
- Für unbeaufsichtigt im Pflegebett liegende Personen, die zudem geistig verwirrt oder stark gebrechlich sind, besteht ein höheres Risiko. Halten Sie daher unbedingt die hier aufgeführten Sicherheitshinweise ein, um das Restrisiko auf ein Minimum zu reduzieren. Sperren Sie ggf. die Handbedienung (siehe Kapitel Bedienung Abschnitt **Handbedienung**).
- Verwenden Sie das Produkt nicht weiter, wenn ungewöhnliche Geräusche, Beschädigungen oder Funktionsstörungen auftreten und trennen Sie es vom Stromnetz durch Ziehen des Steckernetzteils. Kennzeichnen Sie das Produkt deutlich als „defekt“ und benachrichtigen Sie Ihren Fachhändler.
- Prüfen Sie bevor das Produkt in der Höhe nach unten verstellt wird, dass sich kein Kind und/oder Haustier unter dem Pflegebett aufhalten (Klemmgefahr).

- Achten Sie beim Hoch- und Runterfahren des Produktes auf genügend Abstand zu anderen Gegenständen wie z. B. Wand, Fensterbank, Steckdose, Deckenleuchte, etc.
- Fahren Sie die Liegefläche in die tiefste Position, wenn Sie den Patienten unbeaufsichtigt lassen. Dadurch wird das Verletzungsrisiko durch Hinfallen beim Ein- und Aussteigen oder durch Herausfallen verringert. Die Liegefläche darf beim Verfahren des Hebeflegerahmens nicht komplett in den Bettrahmen eintauchen. Der Abstand zwischen der Oberkante des Bettrahmens und der Unterkante der Liegefläche muss min. 25 mm groß sein.

4 Lieferumfang

Das Produkt wurde bereits im Werk auf Fehlerfreiheit und Vollständigkeit überprüft. Prüfen Sie dennoch das Produkt sofort nach Erhalt auf eventuelle, während des Transportes aufgetretene Schäden.

Nach der Entnahme aller Einzelteile überprüfen Sie die Vollständigkeit des Lieferumfanges. Sollten nicht alle Einzelteile des Lieferumfanges vorhanden sein, setzen Sie sich mit Ihrem Fachhändler in Verbindung.

Der Lieferumfang des Produktes ist wie folgt:

Lieferung im Karton

Lieferumfang	Karton	Inhalt
Scherenhub	SH	1 Scherenhub
		2 Bettrahmenbefestigung (montiert am Scherenhub)
Liegefläche	KA	1 Gebrauchsanweisung
		1 Kopfauflage
	FA	2 Matratzenhalter (montiert an der Kopfauflage)
		1 Fußauflage
		4 Matratzenhalter (montiert an der Fußauflage)
		2 Liegeflächenverbinder
		4 Zylinderkopfschrauben M8 x 45
		4 Holzschrauben 3,5 x 20
		1 Innensechskantschlüssel 6 mm
		1 Karton mit:
- Steuerung		
- Steckernetzteil		
- Handbedienung		

Das erhältliche Zubehör wird wie folgt geliefert:

Lieferumfang Zubehör	Verpackungsart	Inhalt
Seitengitter	Karton SG	1 Seitengitter 2 Seitengitteraufnahme 4 Zylinderkopfschraube M8 x 16 4 Zylinderkopfschraube M8 x 70 4 Unterlegscheibe für M8
Aufrichter	Karton A	1 Aufrichter 1 Haltegriff und Gurt
Liegeflächenverbreiterung	Karton LFV	2 Verbindungsrohr 8 Zylinderkopfschraube M8 x 35 16 Kunststoffstopfen
Montagehilfe	Karton bei Einzellieferung	1 Montagehilfe
Erhöhungsset (um 14 cm)	aks-Tasche bei Lieferung auf Transporthilfe	4 Unterrahmenerhöhungen
Einsteckfüße	Karton SH bei Lieferung im Karton	4 Einsteckfüße 4 Linsenkopfschrauben M10 x 55
Matratze RG35 12 cm hoch	gerollt in Folie	1 Matratze inkl. Jerseybezug

Lieferung auf Transporthilfe

Das Produkt wird teilmontiert auf einer Transporthilfe geliefert (Abbildung 4.01 + 4.02)

- 1x Scherenhub mit 2x Bettrahmenbefestigung
- 1x Kopfauflage
- 1x Fußauflage mit 2x Liegeflächenverbinder
- 1x Tasche (Abbildung 4.03) mit folgendem Inhalt:
 - 1x Karton mit Steuerung, Steckernetzteil und Handbedienung
 - 1x Gebrauchsanweisung
 - 1x Innensechskantschlüssel 6 mm
 - 1x Transportsicherung für Steckernetzteil
 - 4x Zylinderkopfschrauben M8 x 45
 - 4x Holzschrauben 3,5 x 20



Abb. 4.01 - Lieferung auf Transporthilfe



Abb. 4.02 - Lieferung Transporthilfe ohne Kartonage



Abb. 4.03 - Inhalt der aks-Tasche

Das Zubehör (Aufrichter, Seitengitter und Liegeflächenverbreiter) wird verpackt beige gestellt. Es wird bei Mitbestellung, wenn möglich, auf die Transporthilfe gestellt.

- 1x Aufrichter mit Haltegriff und Gurt (Abbildung 4.04)
- 1x Liegeflächenverbreiter (Abbildung 4.05)
- 1x Seitengitter für eine Seite (Abbildung 4.06)



Abb. 4.04 - Aufrichter mit Haltegriff und Gurt



Abb. 4.05 - Liegeflächenverbreiterung



Abb. 4.06 - Seitengitter für eine Seite

Die Transporthilfe (Abbildung 4.07), die zugleich als Lagerungshilfe verwendet werden kann, besteht aus folgenden Teilen:

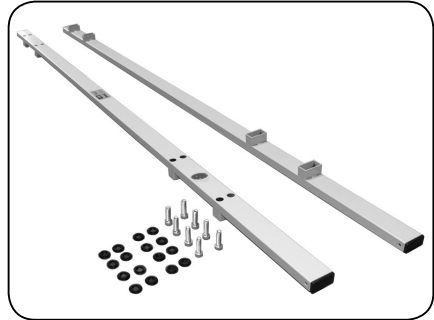
- 1x Transporthilfe
- 2x Zylinderkopfschraube M8 x 16 als Fixierschraube

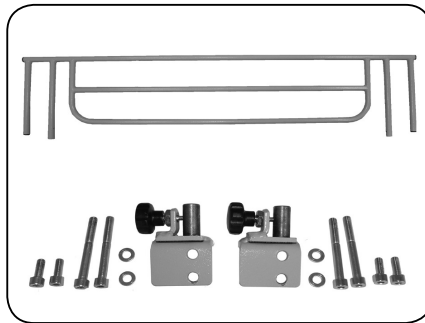

Abb. 4.07 - Transporthilfe

Entnahme von der Transporthilfe

1. Stellen Sie die Laufrollen an der Transporthilfe fest.
2. Entnehmen Sie eventuell mitbestelltes Zubehör.
3. Entfernen Sie die Kartonage und die aks-Tasche.
4. Entnehmen Sie nacheinander die Kopf- und Fußauflage. Lösen und entfernen Sie dazu vor dem Abheben die betreffenden Fixierschrauben. Drehen Sie die Schrauben wieder in die Kopf- bzw. Fußauflage.
5. Entnehmen Sie den Scherenhub. Lösen und entfernen Sie vor dem Abheben die beidseitigen Zylinderkopfschrauben M8 x 16 und den fixierten Stellfuß. Schrauben Sie nach dem Abheben der Transporthilfe den Stellfuß wieder in den Scherenhub und die Zylinderkopfschrauben in die Transporthilfe.

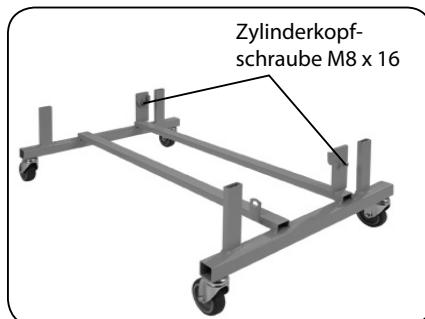

Beachten Sie bei der Montage/Demontage, dass die Gewichte der Einzelteile mehr als 20 kg betragen können! Die betreffenden Teile sind mit nebenstehenden Symbol gekennzeichnet:



Befestigung auf der Transporthilfe zur Einlagerung (Abbildung 4.08)

Für die Befestigung benötigen Sie sieben zusätzliche Kabelbinder.

1. Stellen Sie die Laufrollen an der Transporthilfe fest.
2. Kontrollieren Sie, dass der Antrieb am Scherenhub eingefahren ist und die zwei Bettrahmenbefestigungen komplett eingeschoben sind.
3. Richten Sie den Scherenhub, mit dem Antrieb in der oberen Hälfte, stirnseitig auf.
4. Entfernen Sie am Scherenhub den Stellfuß zur Fixierung an der Haltelasche der Transporthilfe.
5. Heben Sie den Scherenhub auf die Transporthilfe.
6. Befestigen Sie wieder den Stellfuß durch die Haltelasche der Transporthilfe am Scherenhub.
7. Schrauben Sie zur weiteren Fixierung die zwei, von der Trennung übrig gebliebenen, Zylinderkopfschrauben M8 x 16 mit Federscheibe in die Haltelaschen der Transporthilfe.
8. Befestigen Sie die beiden Bettrahmenbefestigungen auf dem Querrohr des Scherenhubs mit zwei Kabelbindern (4,8 x 280 mm).
9. Bereiten Sie die Kopf- und Fußauflage für die Montage auf die Transporthilfe vor. Die Antriebe der Liegeflächenelemente sind eingefahren und die Anschlusskabel aufgerollt. Die Matratzenhalter werden umgedreht befestigt, wobei sich die Matratzenhalter an der Kopfauflage innen und an der Fußauflage außen befinden. Das Rückenteil wird stirnseitig mit einem Kabelbinder an der Kopfauflage befestigt. Die zwei losen Liegeflächenverbinder werden mit Kabelbindern am Querwinkel des Fußteils befestigt. Das Fußteil wird über die seitlichen Matratzenhalter mit Kabelbindern am Querrohr der Fußauflage befestigt.
10. Stecken Sie die Kopfauflage, bei der Oberseite des Scherenhubs, auf die Aufnahmeohre der Transporthilfe und fixieren Sie diese an einer Seite mit der Zylinderkopfschraube M8 x 16.

11. Stecken Sie die Fußauflage, bei der Unterseite des Scherenhub, auf die Aufnahmerohre der Transporthilfe und fixieren Sie diese an einer Seite mit der Zylinderkopfschraube M8 x 16.
12. Hängen Sie die aks-Tasche mit dem Inhalt der Abbildung 4.03 an.
13. Schützen Sie den ganzen Aufbau mit einem Karton und/oder einer Folie.



Abb. 4.08 - aks-B4c auf Transporthilfe montieren



Abb. 4.09 - aks-B4c auf Transporthilfe

5 Produktübersicht

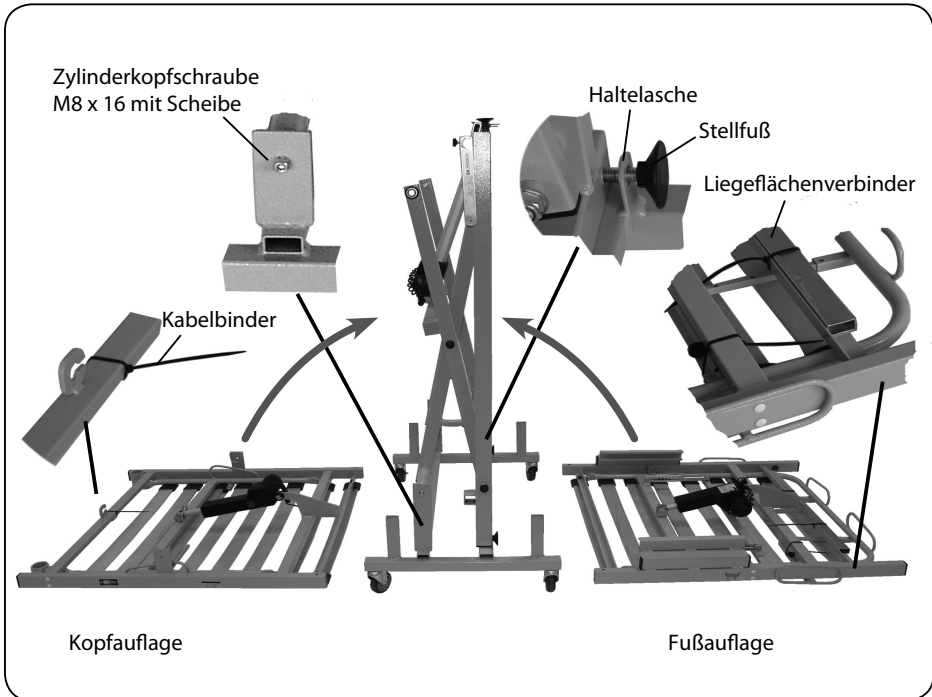

Abb. 5.01 - aks-B4 compact

6 Montage

Zur Montage benötigen Sie zusätzlich zum mitgelieferten Innensechskantschlüssel 6 mm einen Schraubendreher Kreuzschlitz.

Wenn Sie anhand des Kapitels **Lieferumfang** festgestellt haben, dass die Lieferung vollständig und unbeschädigt ist, führen Sie den Aufbau in folgenden Schritten durch:

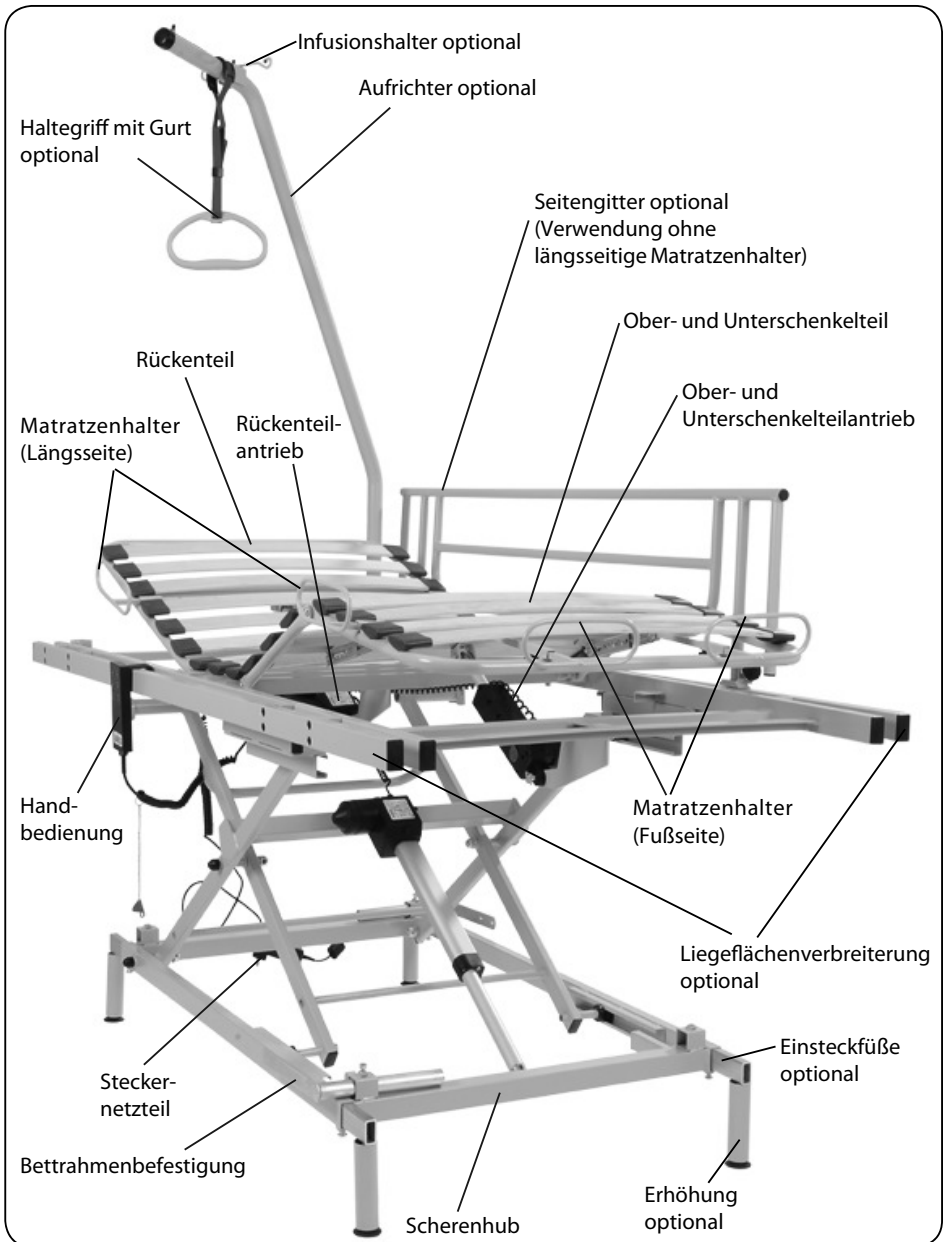
6.1 Montage des Hebeflegelrahmens



Überprüfen Sie vor der Montage anhand der Maßskizze (Abbildung 6.1.01), dass das Produkt in Ihren Bettrahmen passt. Beachten Sie den geforderten umlaufenden Sicherheitsabstand von 25 mm!



Abb. 6.1.01 - Maßskizze zur Montage in einen vorhandenen Bettkasten (in cm)

Bemaßung zur Skizze (Maße in cm)							
Benennung		Maße	B	90		100	
			L	190	200	190	200
Liegeflächenbreite	ohne Matratzenhalter		a	85		95	
	inkl. Matratzenhalter		a1	87		97	
	inkl. 2 Seitengitter u. Seitengitterhalter		a2	89		99	
Liegeflächenlänge (inkl. Matratzenhalter)		b1	186	196	186	196	
Liegeflächenhöhe (von/bis)		c	ca. 30 - 80				

1. Stellen Sie den Scherenhub mit dem Antrieb zur Fußseite, entsprechend der Abbildung 6.1.02 in den vorhandenen Bettrahmen.

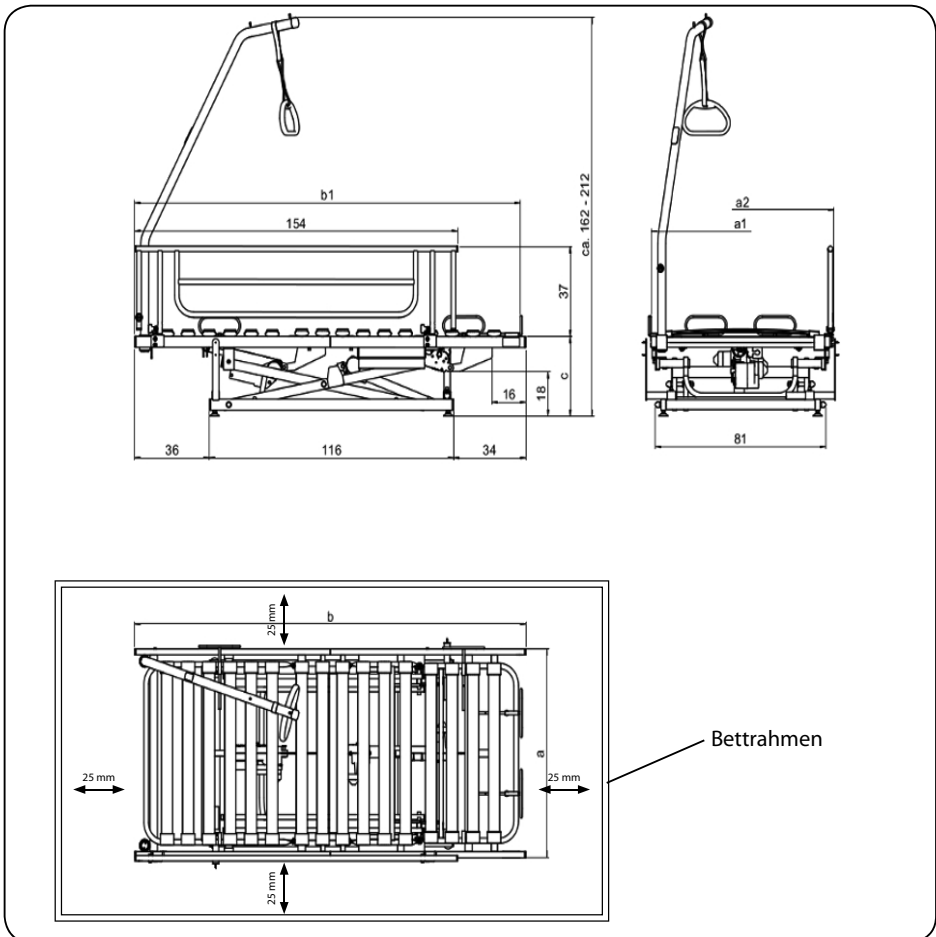

Die optionalen Einsteckfüße oder das optionale Erhöhungsset sollten montiert werden, bevor der Scherenhub im Bettrahmen positioniert wird. (siehe Abschnitt **Zubehör Einsteckfüße – Montage bzw. Zubehör Erhöhung – Montage**)



Abb. 6.1.02 - Position des Scherenhubs im Bettrahmen

2. Schließen Sie vorübergehend den Antrieb des Scherenhubs an die Steuerung an (siehe Kapitel Montage Abschnitt **Montage der Steuerung**).
3. Fahren Sie den Scherenhub in die oberste Position (Abbildung 6.1.03). Beachten Sie, dass die Handbedienung zuvor eventuell entsperrt werden muss (siehe Kapitel Bedienung Abschnitt **Sperrfunktion**).
4. Trennen Sie anschließend die Steuerung vom Antrieb und legen Sie diese zur Seite.

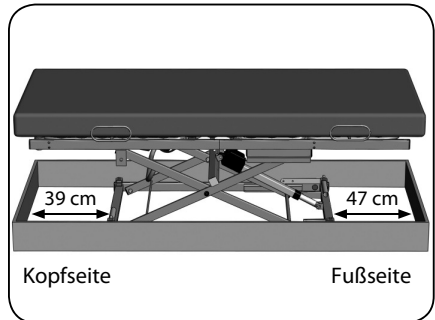

Trennen Sie vor jedem Eingriff das Steckernetzteil vom Stromnetz.

5. Entfernen Sie an den Aufnahmeschalen der Kopfauflage die zwei seitlichen Zylinderkopfschrauben M8 x 16 mit Federscheibe.
6. Setzen Sie die Kopfauflage mit den Aufnahmeschalen auf die seitlichen Rundrohre des Scherenhubs. Zur besseren Montage stellen Sie die Montagehilfe (mit der großen Gabelöffnung nach unten) mittig zwischen die Querrohre von Scherenhub und Kopfauflage. Die Kopfauflage liegt nun waagrecht. (Abbildung 6.1.04) Alternativ kann eine zweite Person die Kopfauflage waagrecht halten.



Die Montagehilfe – gehört nicht zum Lieferumfang des Produktes – ist als Zubehör erhältlich (siehe **Kapitel Zubehör/Kombination**)



Abb. 6.1.03 - Scherenhub in oberster Position



Abb. 6.1.04 - Montagehilfe zwischen den Querrohren von Scherenhub und Kopfauflage

- Schrauben Sie die zwei zuvor entfernten Zylinderkopfschrauben M8 x 16 mit Federscheibe seitlich in die Aufnahmeschalen (Abbildung 6.1.05).

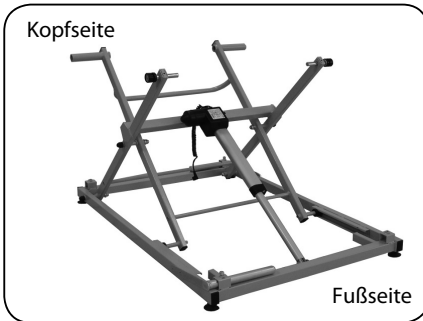

Beachten Sie bei einer anderen Art des Anziehens das Anzugsmoment von max. 13 Nm. Bei höheren Anzugsmomenten können die M8-Gewinde beschädigt werden!

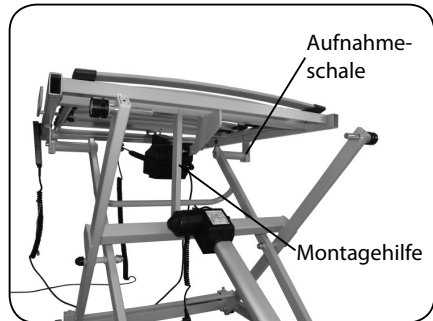
- Lösen Sie die Liegeflächenverbinder von der Fußauflage.
- Stecken Sie die einzelnen Liegeflächenverbinder in die Längsrohre der Kopfauflage und schrauben Sie zwei Zylinderkopfschrauben aus der aks-Tasche lose ein (Abbildung 6.1.06).



Abb. 6.1.05 - Montage Kopfauflage



Abb. 6.1.06 - Liegeflächenverbinder im Längsrohr der Kopfauflage

- Schieben Sie die Fußauflage auf die Liegeflächenverbinder und positionieren Sie die Gleitrollen in den C-Schienen (Abbildung 6.1.07).
- Entfernen Sie die Montagehilfe durch seitliches Umlegen.
- Ziehen Sie die Zylinderkopfschrauben der Liegeflächenverbindungsstellen fest an. Beachten Sie das max. Anzugsmoment von 13 Nm.
- Entfernen Sie die Kabelbinder (Transportsicherung) an der Kopf- und Fußauflage.

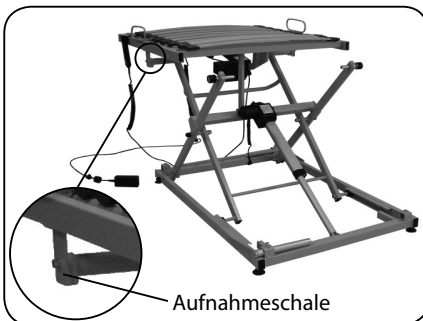
14. Montieren Sie abschließend die vier längsseitigen und die zwei fußseitigen Matratzenhalter entsprechend der Matratzengröße. Lösen Sie hierfür die Schrauben an den Matratzenhalter und entfernen Sie diese.
15. Fügen Sie die Matratzenhalter umgedreht wieder in die Halterung und drehen Sie die Schrauben, an den seitlichen Matratzenhaltern im Abstand von 90 cm oder 100 cm und an den fußseitigen Matratzenhalter im Abstand von 190 cm oder 200 cm, fest (Abbildung 6.1.08). Beachten Sie, dass die Liegeflächenbreite nur mit der, als Zubehör erhältlichen, Liegeflächenverbreiterung auf 100 cm verbreitert werden kann (siehe Abschnitt **Zubehör Liegeflächenverbreiterung – Zubehör**).

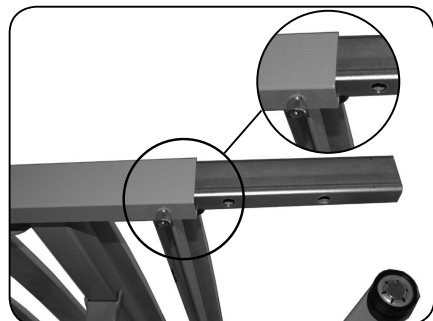

Abb. 6.1.07 - Gleitrolle in C-Schiene



Abb. 6.1.08 - aks-B4c mit montierten Matratzenhaltern

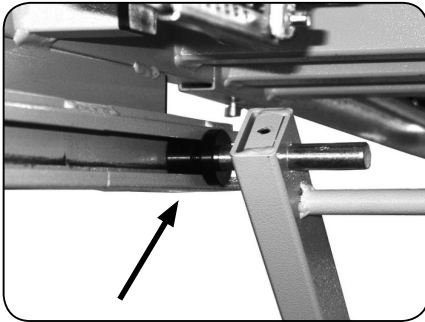

Stellen Sie sicher, dass die Montagehilfe entfernt ist, um Beschädigungen am Hebeflegerahmen während der elektrischen Verstellung zu vermeiden.

6.2 Montage der Steuerung

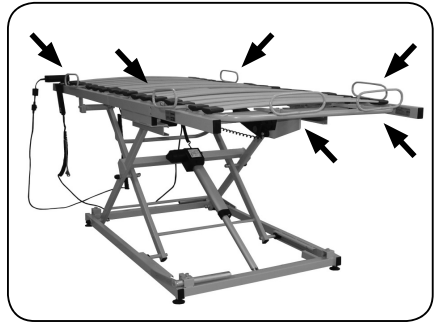
1. Entnehmen Sie die Steuerung der Kartonage (Abbildung 6.2.01) und schieben Sie sie auf den Rückenteilantrieb. Sichern Sie die Steuerung mit der Fixierschraube gegen Verrutschen (Abbildung 6.2.02).



Abb. 6.2.01 - Steuerung, Handbedienung, Steckernetzteil



Abb. 6.2.02 - Steuerung an Rückenteilantrieb

2. Drücken Sie die Zugentlastung der Zuleitung in den Halter an der Kopfseite (Abbildung 6.2.03).
3. Schließen Sie die Handbedienung (H) an die Steuerung an und sichern Sie das Zuleitungskabel der Handbedienung mit der Zugentlastung (Z) nach Abbildung 6.2.04. Lösen Sie hierzu die Abdeckung mit einem Schraubendreher Kreuzschlitz, positionieren Sie das Zuleitungskabel in der Zugentlastung und schrauben Sie die Abdeckung fest.

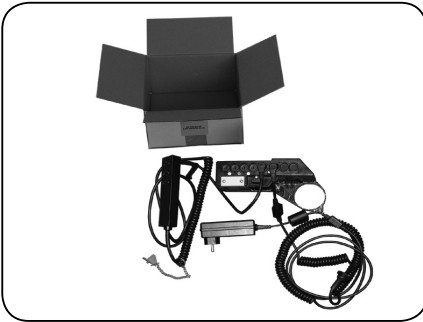

Abb. 6.2.03 - Zugentlastung in Halterung

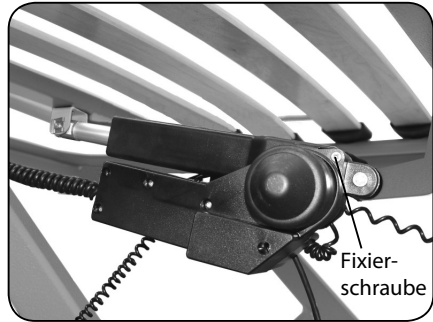

Befestigen Sie das Kabel der Handbedienung unbedingt an der Zugentlastung Z, da es sonst zu Kabelbrüchen an der Steckverbindung kommen kann.

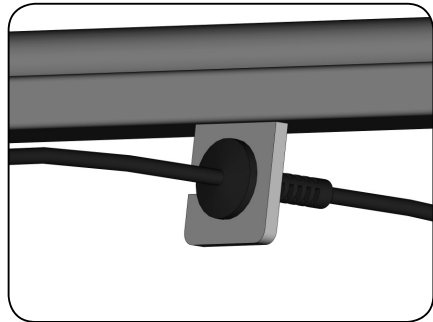

Abb. 6.2.04 - Steuerung



Abb. 6.2.05 - Steuerung

- Schließen Sie die Steckverbindungen für die Antriebe nach Abbildung 6.2.05 an.

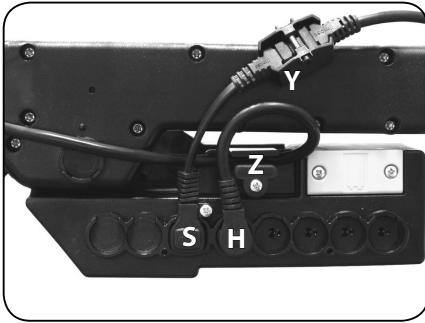
S = Anschluss für Zuleitung (mit Verschraubung)

H = Anschluss für Handbedienung

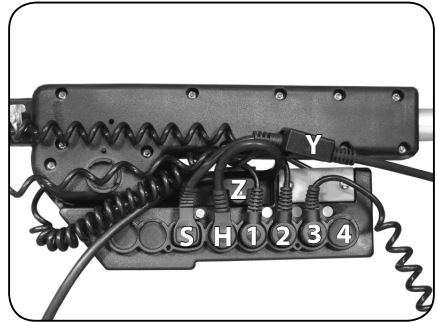
1 = Anschluss für Rückenteilantrieb

2 = Anschluss für Oberschenkelteilantrieb

3 = Anschluss für Antrieb der Höhenverstellung im Scherenhub

4 = Blindstopfen

Y = Verschraubung für Zuleitung

Z = Zugentlastung für Handbedienungskabel

- Schrauben Sie die Steckerabdeckleiste an der Steuerung an (Abbildung 6.2.06).



Abb. 6.2.06 - Steuerung mit Steckerabdeckleiste



Betreiben Sie die Steuerung nicht mit offenen Steckbuchsen! Beim Eindringen von Feuchtigkeit/Flüssigkeit besteht die Gefahr eines Kurzschlusses oder Brandes.

6.3 Hebepflegerahmen im Bettrahmen montieren

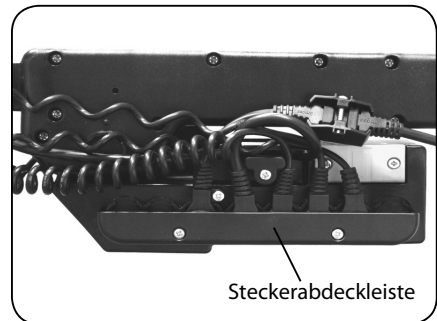

Ist es nicht möglich, den Hebepflegerahmen sicher am Bettrahmen zu befestigen, ist die Montage von Einsteckfüßen notwendig, um einen sicheren Einsatz zu gewährleisten. (siehe Abschnitt Zubehör Einsteckfüße – Montage)

1. Prüfen Sie die richtige Position des Hebepflegerahmens im Bettrahmen anhand der Maßskizze (Abbildung 6.1.01/6.1.02).



Zwischen dem Bettrahmen und der Außenkante der Liegefläche muss ein umlaufender Abstand von 25 mm sein.

2. Gleichen Sie gegebenenfalls Unebenheiten im Boden über die vier verstellbaren Stellfüße aus (Abbildung 6.3.01).



Achten Sie bei der Verwendung eines Seitengitters darauf, dass der Abstand zwischen Seitengitter und Kopfplatte < 60 mm ist, damit keine Fangstelle für den Patienten entsteht.

3. Lösen Sie die mitgelieferten Bettrahmenbefestigungen aus den Führungen indem Sie die Zylinderkopfschrauben lösen.
4. Befestigen Sie die Bettrahmenbefestigungen, möglichst senkrecht, mit jeweils zwei Holzschrauben am Bettrahmen (Abbildung 6.3.01). Prüfen Sie vorher, die Eignung der Holzschrauben (3,5 x 20) für Ihren Bettrahmen.
5. Fixieren Sie die Bettrahmenbefestigung, indem Sie die Zylinderkopfschrauben mit dem Innensechskantschlüssel fest ziehen. (Abbildung 6.3.01).



Abb. 6.3.01 - Bettrahmenbefestigung

6. Schließen Sie den Hebepflegerahmen zur Prüfung an das Stromnetz an.

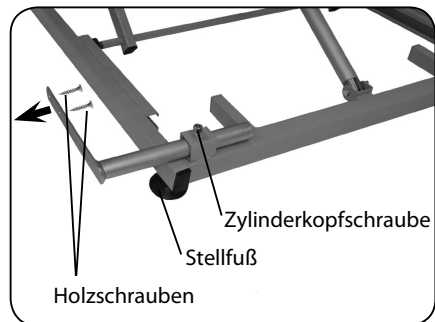

Prüfen Sie den sicheren und festen Stand des Hebepflegerahmens.

Im Zweifel verwenden Sie die als Zubehör erhältlichen Einsteckfüße (siehe **Abschnitt Zubehör Einsteckfüße – Montage**).



Prüfen Sie die Verstellfunktion des Bettrahmens und die Einhaltung der Sicherheitsabstände. Es dürfen keine Kollisionspunkte, Quetsch- und/oder Scherstellen auftreten.



Die Liegefläche darf beim Verfahren des Hebepflegerahmens nicht komplett in den Bettrahmen eintauchen. Der Abstand zwischen der Oberkante des Bettrahmens und der Unterkante der Liegefläche muss min. 25 mm groß sein.

6.4 Zubehör Liegeflächenverbreiterung – Montage

Mit der Liegeflächenverbreiterung wird der Liegeflächenrahmen an die Matratzenbreite von 100 cm angepasst und die Längsseiten der Matratze tragend unterbaut. Dadurch erhalten mobile Patienten mehr Halt beim Aus- oder Einsteigen. Des Weiteren dient die Liegeflächenverbreiterung dazu, die notwendigen Spaltmaße zwischen Liegefläche und Bettrahmen einzuhalten.



Wird an der Liegeflächenverbreiterung ein Seitengitter befestigt, werden die Seitengitterhalter bei der Montage der Liegeflächenverbreiterung mitverschraubt. Verwenden Sie für die Montage die langen Zylinderkopfschrauben M8 x 70 aus dem Lieferumfang des Seitengitters. Beachten Sie dazu den Abschnitt **Montage der Seitengitter**.



Verwenden Sie die Liegeflächenverbreiterung ausschließlich mit einer Matratze die 100 cm breit ist.

Lieferumfang (Abbildung 6.4.01)

- 2x Verbindungsrohr
- 8x Zylinderkopfschraube M8 x 35
- 16x Kunststoffstopfen



Abb. 6.4.01 - Lieferumfang Liegeflächenverbreiterung

Die **Montage** der zwei Verbindungsrohre erfolgt nacheinander.

1. Entfernen Sie die Kunststoffstopfen aus den Gewindebohrungen an den Längsrohren des Liegeflächenrahmens.
2. Halten Sie die Verbindungsrohre der Liegeflächenverbreiterung parallel zu den Längsrohren des Liegeflächenrahmens. Führen Sie die Zylinderkopfschrauben M8 x 35 mit Hilfe des beiliegenden Innensechskantschlüssels in die Befestigungsbohrungen ein und schrauben Sie diese lose an (Abbildung 6.4.02).

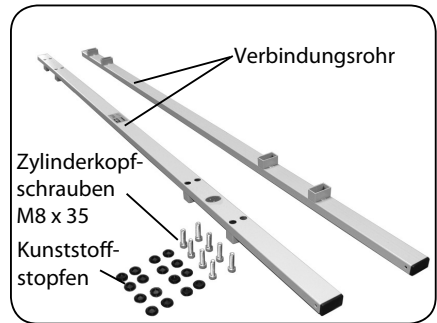

Abb. 6.4.02 - Lieferumfang Liegeflächenverbreiterung

3. Richten Sie nacheinander die Liegeflächenverbreiterungen parallel zur Liegefläche aus und ziehen Sie die Zylinderkopfschrauben mit max 13 Nm an.
4. Verschließen Sie die Bohrungen mit den Kunststoffstopfen (Abbildung 6.4.02).
5. Stellen Sie die vier seitlichen Matratzenhalter auf die neue Breite von 100 cm ein. Lösen Sie hierfür die Schrauben an den Matratzenhaltern und ziehen Sie die Matratzenhalter ca. 5 cm bis zur nächsten Bohrung heraus. Fixieren Sie die Matratzenhalter wieder indem sie die Schrauben anziehen.

6.5 Zubehör Seitengitter – Montage

Lieferumfang (Abbildung 6.5.01) für eine Bettseite

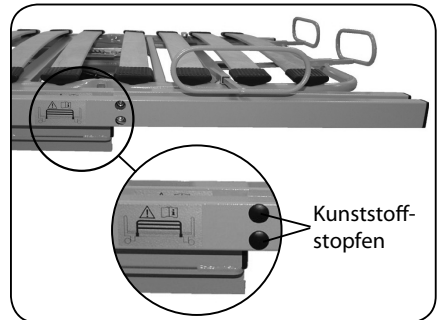
- 1x Seitengitter
- 2x Seitengitteraufnahme
- 4x Zylinderkopfschraube M8 x 16 ohne Liegeflächenverbreiterung
- 4x Zylinderkopfschraube M8 x 70 mit Liegeflächenverbreiterung
- 4x Unterlegscheibe für M8



Abb. 6.5.01 - Lieferumfang eines Seitengitters

Montage der Seitengitteraufnahmen

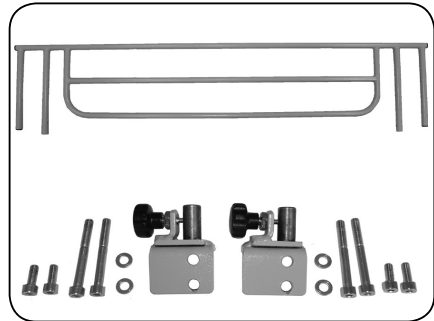

Verwenden Sie keine Matratzenhalter an der Seite, an der das Seitengitter angebracht wird – Klemmgefahr!

1. Entfernen Sie die seitlichen Matratzenhalter.



Bewahren Sie die Matratzenhalter für einen späteren Rückbau auf.

2. Entfernen Sie die Verschlussstopfen aus den Gewindebohrungen des Längsrohres (bzw. aus dem montierten Verbindungsrohr der Liegeflächenverbreiterung). (Abbildung 6.5.02 (1))



Abb. 6.5.02 - Montage Seitengitteraufnahme

3. Befestigen Sie die Seitengitteraufnahme mit den Zylinderkopfschrauben M8 x 16 mit Scheiben (bzw. M8 x 70 mit Scheiben bei montierter Liegeflächenverbreiterung) in den Gewindebohrungen an dem Liegeflächenrahmen. (Abbildung 6.5.02 (2))
4. Zum Verwenden der Seitengitter lesen und beachten Sie das Kapitel Bedienung Abschnitt **Seitengitter**.

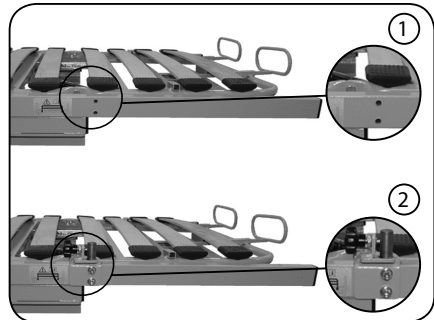

Bei der Verwendung von zwei Seitengittern müssen Sie eine schmalere Matratze verwenden.

6.6 Zubehör Aufrichter und Haltegriff – Montage

Lieferumfang (Abbildung 6.6.01)

- 1x Aufrichter
- 1x Haltegriff und Gurt

Montage

1. Stecken Sie den Aufrichter wahlweise links oder rechts in eine der kopfseitigen Aufrichteraufnahmen (Abbildung 6.6.02). Achten Sie darauf, dass der Bolzen des Aufrichters vollständig in der Ausklinkung der Aufrichteraufnahme steckt.
2. Stecken Sie die Transportsicherung in die verbleibende freie Aufrichteraufnahme.



Abb. 6.6.01 - Aufrichter mit Haltegriff und Gurt



Abb. 6.6.02 - Aufrichteraufnahmen für Aufrichter und Transportsicherung

3. Positionieren Sie die Halteschleife des Gurtes zwischen den beiden Begrenzungsstiften am Aufrichter (Abbildung 6.6.01).
4. Passen Sie die Höhe des Haltegriffs an die individuellen Patientenbedürfnisse an. Das Gurtband hat einen Verstellbereich von 20 cm und kann über die Kunststoffschnalle (Abbildung 6.6.03) verstellt werden. Hierbei darf der Griff nicht belastet sein. Achten Sie darauf, dass das Endstück des Gurtes min. 3 cm über der Kunststoffschnalle steht (Abbildung 6.6.03).
5. Prüfen Sie den sicheren Halt durch kontrolliertes Ziehen des Haltegriffs nach unten.

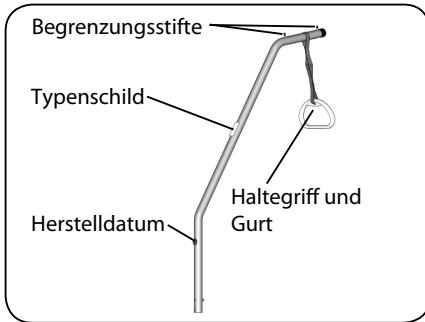

Abb. 6.6.03 - Haltegriff und Gurt

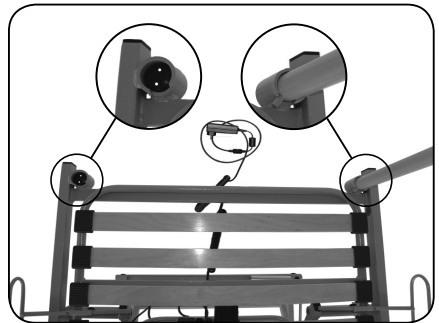
6.7 Zubehör Einsteckfüße – Montage

Ist es nicht möglich, den Hebepflegerahmen mittels Bettrahmenbefestigungen am Bettrahmen zu befestigen, ist die Nachrüstung mit Einsteckfüßen notwendig, um einen sicheren Einsatz gewährleisten zu können.

Lieferumfang (Abbildung 6.7.01)

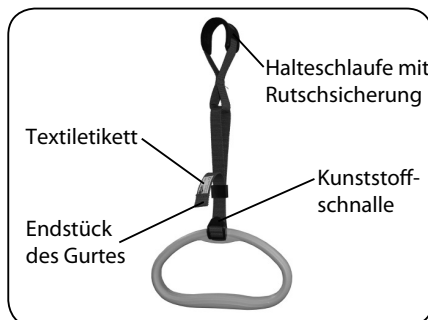
- 4x Einsteckfüße
- 4x Linsenkopfschrauben M10 x 55



Abb. 6.7.01 - Einsteckfüße



Abb. 6.7.02 - aks-B4c mit montierten Einsteckfüßen

Montage der vier Einsteckfüße

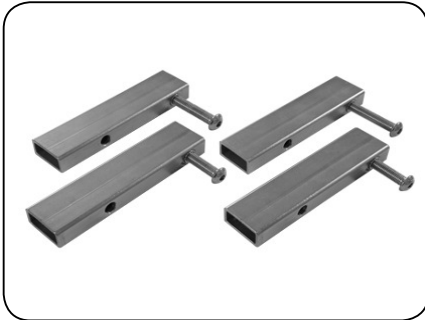
1. Fahren Sie den Hebepflegerahmen in die oberste Position.
2. Entfernen Sie Zubehör, das nicht fest mit dem Hebepflegerahmen verbunden ist.
3. Demontieren Sie, falls notwendig, die Bettrahmenbefestigungen und den Bettrahmen, damit jede Ecke des Unterrahmens frei zugänglich ist.
4. Kippen Sie den Hebepflegerahmen mit Hilfe einer zweiten Person auf die Seite. Achten Sie darauf, dass keine Kabel gequetscht werden. **Vorsicht: Quetschgefahr!**

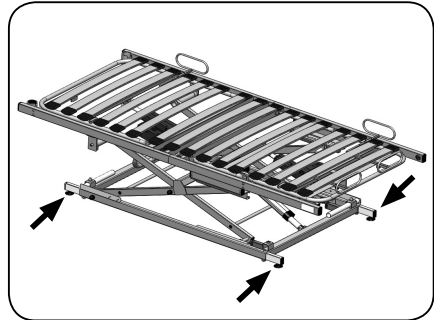

Abb. 6.7.03 - aks-B4c Standard



Abb. 6.7.04 - aks-B4c mit montierten Einsteckfüßen

5. Entfernen Sie die Kunststoffstopfen im Unterrahmen (Abbildung 6.7.03).
6. Drehen Sie die vier Stellfüße aus dem Unterrahmen heraus (Abbildung 6.7.03).

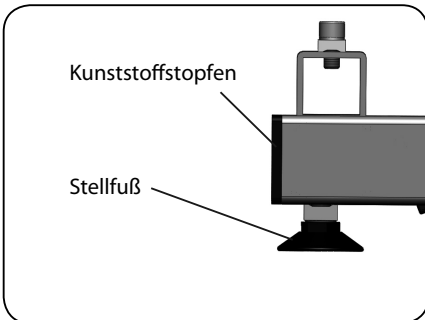
7. Drehen Sie die Stellfüße in die Gewinde der vier Einsteckfüße.
8. Stecken Sie die Einsteckfüße in die vier Öffnungen des Unterrahmens (Abbildung 6.7.04).
9. Beachten Sie, dass Bohrung und Mutter übereinander liegen.
10. Schrauben Sie nun die mitgelieferten Linsenkopfschrauben M10 x 55 ein und ziehen Sie diese mit dem Inbusschlüssel an (Abbildung 6.7.04).
11. Beachten Sie, dass die Linsenkopfschrauben hervorstehen und es daher notwendig sein kann, die Stellfüße etwas rauszudrehen, um einen sicheren Stand zu gewährleisten.
12. Nachdem Sie die vier Einsteckfüße montiert haben, richten Sie den Hebepflegerahmen mit einer zweiten Person wieder auf.
13. Montieren Sie ggf. das zuvor entfernte Zubehör.

6.8 Zubehör Erhöhung – Montage

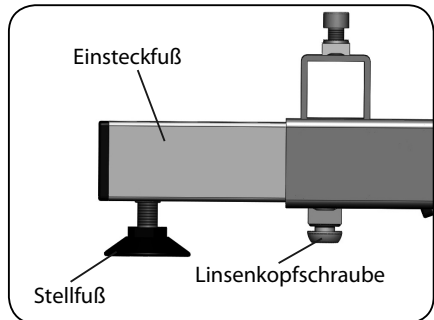
Das Erhöhungsset ermöglicht eine bessere Unterfahrbarkeit mit einem mobilen Patientenlifter.

Lieferumfang (Abbildung 6.8.01)

- 4x Unterrahmenerhöhungen



Abb. 6.8.01 - Erhöhung



Abb. 6.8.02 - aks-B4c mit montierter Erhöhung

Montage des Erhöhungssets

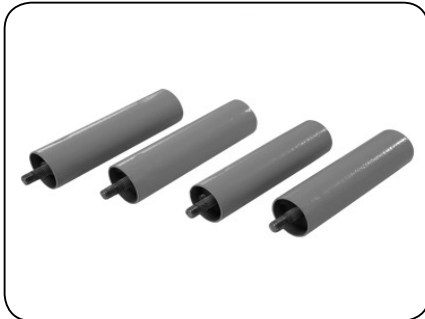
1. Fahren Sie den Hebepflegerahmen in die oberste Position.
2. Entfernen Sie Zubehör, das nicht fest mit dem Hebepflegerahmen verbunden ist.
3. Demontieren Sie, falls notwendig, die Bettrahmenbefestigungen und den Bettrahmen, damit jede Ecke des Unterrahmens frei zugänglich ist.
4. Kippen Sie den Hebepflegerahmen mit Hilfe einer zweiten Person auf die Seite. Achten Sie darauf, dass keine Kabel gequetscht werden. **Vorsicht: Quetschgefahr!**

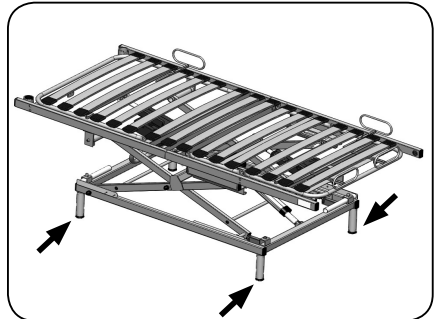

Abb. 6.8.03 - aks-B4c Standard



Abb. 6.8.04 - aks-B4c mit montierter Erhöhung

5. Drehen Sie die vier Stellfüße aus dem Unterrahmen (Abbildung 6.8.03).
6. Drehen Sie die Stellfüße in die Gewinde der vier Unterrahmenerhöhungen.
7. Drehen Sie die vier Unterrahmenerhöhungen inkl. Stellfüße in den Unterrahmen (Abbildung 6.8.04).
8. Nachdem Sie die vier Unterrahmenerhöhungen inkl. Stellfüße montiert haben, richten Sie den Hebepflegerrahmen mit einer zweiten Person wieder auf.
9. Positionieren und montieren Sie den Hebepflegerrahmen im Bettrahmen (siehe **Abschnitt Hebepflegerrahmen im Bettrahmen montieren**).
10. Montieren Sie ggf. das zuvor entfernte Zubehör.

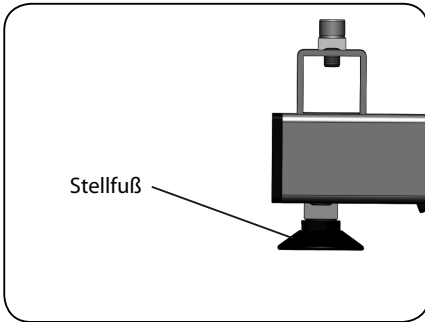
Das Erhöhungsset kann auch in Kombination mit den Einsteckfüßen montiert werden.

7 Inbetriebnahme

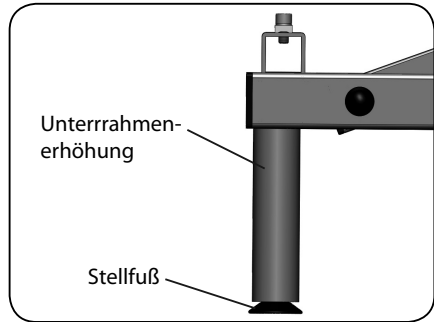
Vor der ersten Inbetriebnahme und nach jedem erneuten Aufbau stellen Sie den sicheren Zustand des Produktes anhand der Wartungsangaben im Kapitel **Wartung** fest und reinigen Sie das Produkt gemäß dem Kapitel **Pflege/Reinigung**.



Bei dem Positionieren des Produktes ist auf genügend Bewegungsfreiheit zu anderen Gegenständen, wie z.B. Wand, Fensterbank und Steckdosen oder auch Deckenleuchte zu achten.



Schützen Sie das Produkt vor direkter Sonneneinstrahlung und Hitze.

Schließen Sie das Produkt ausschließlich an ein Stromnetz mit 100 bis 240 Volt Wechselspannung mit 50/60 Hz an. Beim Anschluss des Produktes ist die Zuleitung so zu verlegen, dass sie nicht beim Betrieb des Produktes gezerrt, überfahren oder durch bewegliche Teile gefährdet werden kann.



Schließen Sie das Steckernetzteil direkt ans Stromnetz an. Verwenden Sie keine Mehrfachsteckdose. Achten Sie darauf, dass das Steckernetzteil immer zugänglich sein muss, um im Notfall das Produkt vom Stromnetz trennen zu können.



Die motorische Verstellung ist nicht für den Dauerbetrieb geeignet! Die max. Einschalt-dauer (ED) von 2 Minuten darf nicht überschritten werden. Nach der max. Einschalt-dauer müssen min. 18 Minuten Pause folgen.



Um einer Überlastung der elektrischen Komponenten entgegenzuwirken, ist die Steuer-einheit mit einer selbstzurücksetzenden Sicherung versehen. Wird die Einschalt-dauer überschritten bzw. die Abkühlphase unterschritten, schaltet der Überlastungsschutz das Antriebssystem automatisch ab. Nach einer entsprechenden Abkühlphase schaltet der Überlastungsschutz das Antriebssystem selbständig wieder frei.

8 Bedienung

8.1 Stellfüße

Das Produkt ist mit Stellfüßen ausgestattet, mit denen Sie Unebenheiten im Boden ausgleichen können (siehe **Kapitel Montage**).

8.2 Zubehör Seitengitter



Der Einsatz von Seitengittern muss sich stets an den besonderen Anforderungen und Bedürfnissen des Patienten orientieren und/oder durch eine professionelle Beurteilung des Pflegepersonals festgestellt werden. Bitte beachten Sie die rechtlichen Vorgaben.



Durch den Einsatz der Seitengitter wird das Risiko des versehentlichen Herausfallens von Patienten aus dem Pflegebett verringert.

Stecken Sie das Seitengitter auf die Seitengitteraufnahmen (Abbildung 8.2.01).

Halten Sie das Seitengitter oben fest, ziehen Sie am Rastbolzen und setzen Sie das Seitengitter kontrolliert ab (Abbildung 8.2.02).



Überprüfen Sie nach jedem Aufstecken der Seitengitter ihr korrektes Verriegeln.

Das Abnehmen des Seitengitters erfolgt in umgekehrter Reihenfolge. Lösen Sie die Fixierung des Seitengitters, indem Sie am Rastbolzen ziehen und zeitgleich das Seitengitter anheben. Lassen Sie den Rastbolzen los und setzen Sie das Rohrende des Seitengitters auf den Arretierungsstift (Abbildung 8.2.01). Wiederholen Sie dies an der anderen Seite des Seitengitters. Anschließend können Sie das Seitengitter abnehmen.

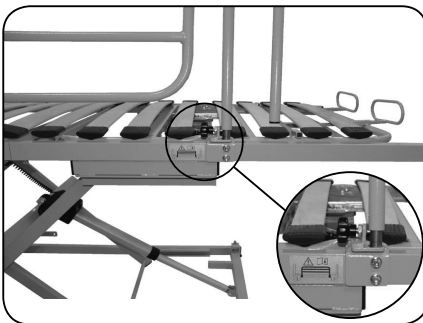

**Abb. 8.2.01 - Seitengitter auf
Seitengitteraufnahme (nicht eingerastet)**

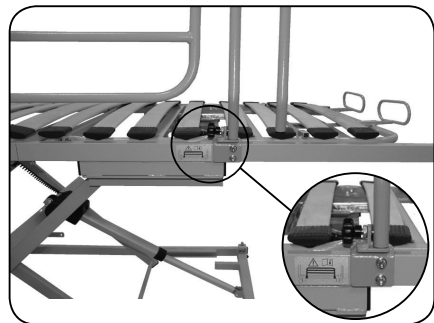

**Abb. 8.2.02 - Seitengitter auf
Seitengitteraufnahme (eingerastet)**

Beachten Sie bei Verwendung der Seitengitter unbedingt folgende Sicherheitshinweise:



Bei Verwendung der Seitengitter besteht eine erhöhte Quetsch- und Scherstellegefahr!



Überzeugen Sie sich vor der Verstellung von Rückenteil oder Ober- und Unterschenkelteil, dass sich keine Gliedmaßen des Patienten in den Öffnungen des Seitengitters befinden.



Bei Verwendung der Seitengitter besteht eine allgemeine Gefahr des Einklemmens und des Herausfallens durch zu große Spaltmaße.



Die Seitengitter haben die Funktion den Patienten vor dem Herausfallen zu schützen. Sie dürfen nicht zum Abstützen genutzt werden.



Beachten Sie, dass einige Patienten aufgrund ihrer Körperproportionen anfälliger für Einklemmungen sind (z. B. Patienten mit starkem Untergewicht oder Patienten mit Amputationen)



Bei Verwendung eines Seitengitters müssen die seitlichen Matratzenhalter entfernt werden.



Prüfen Sie die Eignung der Seitengitter unter Berücksichtigung der Besonderheiten des jeweiligen Patienten. Achten Sie darauf, dass die Seitengitterhöhe ab Matratzenoberseite mindestens 220 mm beträgt. Verwenden Sie bei Unterschreitung der 220 mm die erhöhten Seitengitter von aks.



Das Seitengitter bietet nur Schutz gegen versehentliches Herausfallen, wenn sich die Liegeflächenelemente wie Rücken-, Ober- und Unterschenkelteil in horizontaler Position befinden.

8.3 Zubehör Aufrichter

Der Aufrichter mit Haltegriff und Gurt (Abbildung 8.3.01) ist ein nützliches Hilfsmittel, um die eigenständige Bewegung im Pflegebett zu erleichtern und die Mobilität zu fördern.

Standardmäßig befindet sich der Griff mittig über dem Pflegebett. Zum besseren Ein- und Aussteigen können Sie ihn von der Bettmitte zum Bettrand schwenken.



Der Haltegriff und Gurt darf im aufgehängten Zustand nicht vielfach (>180°) um die vertikale Achse gedreht werden.



Weisen der Haltegriff und/oder der Gurt offensichtliche Schäden auf, tauschen Sie diese sofort aus. Kontrollieren Sie dies unabhängig von der regelmäßigen Wartung beim normalen Gebrauch bzw. mindestens vierteljährlich.

Der Haltegriff ist – laut Hersteller – auf eine Nutzungsdauer von ca. 5 Jahren ab dem Datum der ersten Inbetriebnahme ausgelegt. Unsachgemäßer Betrieb sowie unachtsamer Umgang beschleunigen die Alterung und tragen zu einem erhöhten Verschleiß bei.



Das Fertigungsdatum dient als logische Hilfe, es befindet sich auf dem am Gurtband eingenähten Textiletikett (Abbildung 8.3.02). Für Prüfungs-/Wartungsintervalle sowie für die empfohlene Nutzungsdauer ist das Datum Ihrer ersten Inbetriebnahme maßgeblich.



Abb. 8.3.01 - Haltegriff und Gurt



Abb. 8.3.02 - Textiletikett

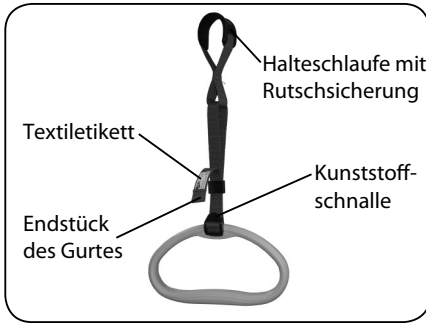

Bei achtsamen Umgang und unter Einhaltung der empfohlenen Wartungsintervalle kann der Haltegriff – laut Hersteller – auch über die empfohlene Nutzungsdauer hinaus verwendet werden. Beachten Sie die mitgeltenden Dokumente des Herstellers.

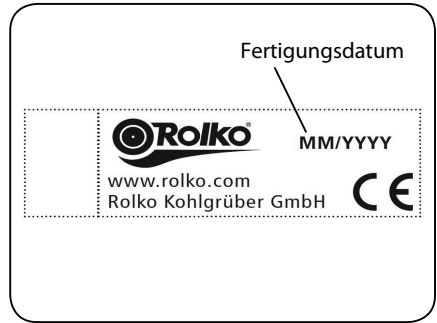

Die sichere Arbeitslast des Aufrichters von max. 80 kg, darf nicht überschritten werden!

8.4 Liegefläche

Die Liegefläche des Pflegebettes ist elektrisch verstellbar. Sie besteht aus mehreren Elementen, die in der Abbildung 8.4.01 dargestellt sind.



Beachten Sie bei der Verwendung von Wechseldrucksystemen die Angaben des Herstellers, da durch Schrägstellung der Liegefläche Funktionseinschränkungen des Wechseldrucksystems möglich sind.

Folgende Verstellungen können an der Liegefläche vorgenommen werden (Abbildung 8.4.02):

Höhenverstellung der Liegefläche

Die Liegefläche kann stufenlos in der Höhe von ca. 30 cm bis 80 cm verstellt werden.

Der Verstellbereich der Höhe wird konstruktionsbedingt (Scherenhub) durch Fertigungstoleranzen und Elastizitäten beeinflusst. In Abhängigkeit vom Lastfall (angebrachtes Zubehör, Patientengewicht, etc.) sind Abweichungen von bis zu 3 cm möglich.

Winkelverstellung des Rückenteils

Das Rückenteil kann stufenlos von 0° bis 70° verstellt werden (Abbildung 8.4.02). Die Verstellung des Rückenteils ist unabhängig von der Verstellung des Ober- und Unterschenkelteils.

Winkelverstellung des Oberschenkelteils

Das Oberschenkelteil kann stufenlos von 0° bis 35° verstellt werden (Abbildung 8.4.02). Das Unterschenkelteil wird dabei mitgeschleppt.



Abb. 8.4.01 – Liegeflächenelemente



Abb. 8.4.02 – Verstellmöglichkeiten der Liegefläche

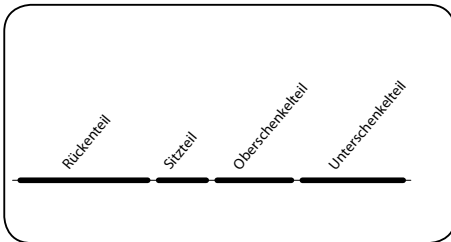

Abb. 8.4.03 – zusätzliche Verstellmöglichkeiten der Liegefläche durch die patentierte Winkelverstellung

Patentierete Winkelverstellung des Unterschenkelteils

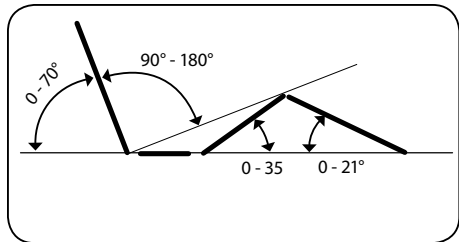
Das Produkt ist mit Rastverstellern zwischen dem Ober- und Unterschenkelteil ausgestattet. Diese ermöglichen dem Patienten mithilfe der Handbedienung (ohne das sonst benötigte Pflegepersonal) das Unterschenkelteil zu verstellen (Abbildung 8.4.03). Führen Sie dazu die folgenden Schritte durch:

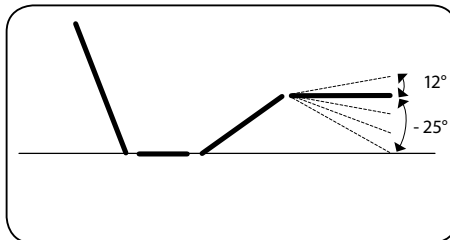

Abb. 8.4.04 – Anleitungsfilm

1. Fahren Sie das Oberschenkelteil komplett hoch. Dabei wird das Unterschenkelteil mitgeschleppt.
2. Fahren Sie jetzt das Oberschenkelteil wieder runter. Dabei werden nacheinander bis zu vier Stufen des Rastverstellers angefahren. Das Erreichen jeder einzelnen Stufe ist durch ein „Klick“-Geräusch erkennbar. Stoppen Sie das Oberschenkelteil an der gewünschten Stufe.
3. Fahren Sie nun das Oberschenkelteil bis zur gewünschten Position wieder hoch. Das Unterschenkelteil steht nun zum Oberschenkelteil in einem bestimmten Winkel. Diese Winkeleinstellung ist durch den Rastversteller fixiert.

Um einen anderen Winkel zwischen Ober- und Unterschenkelteil einzustellen, fahren Sie das Oberschenkelteil vollständig in die waagerechte Position. Der Rastversteller wird entrastet. Anschließend kann, wie in Schritt 1 bis 3 beschrieben, der Winkel neu eingestellt werden.

8.5 Handbedienung

Um die elektrisch betriebenen Funktionen auszuführen, drücken Sie an der Handbedienung die entsprechende Funktionstaste bis zum Erreichen der gewünschten Stellung (Abbildung 8.5.01).



Beachten Sie, dass immer nur eine Funktion ausgeführt werden darf. Anderenfalls kann das elektrische System wegen Überlastung abschalten.

Wird die Handbedienung nicht benötigt, hängen Sie diese am Aufhängehaken der Handbedienung am Pflegebett auf, um sie jederzeit erreichen zu können.

Auf der Rückseite der Handbedienung befindet sich ein Drehschalter der mit dem dazugehörigen Schlüssel betätigt wird. Zum einen ist es möglich mittels des Drehschalters die Sperrfunktion zu aktivieren (siehe Kapitel Bedienung Abschnitt **Sperrfunktion**) und zum anderen kann hiermit das Kabel der Handbedienung überprüft werden (siehe Kapitel Wartung Abschnitt **Wartungsplan**).



Achten Sie bei den elektrischen Verstellungen auf ausreichenden Freiraum für die Bewegung. Es dürfen sich weder Gegenstände noch Gliedmaßen im Verstellbereich befinden.



Werden die Funktionen der Handbedienung nicht gesperrt, ist der Patient in die Funktionen der Handbedienung einzuweisen.



Abb. 8.5.01 - Handbedienung

8.6 Sperrfunktion

Die Handbedienung ist mit einer Sperrfunktion ausgestattet, diese ermöglicht es dem Anwender die Funktionen der Handbedienung mit dem dazu gehörenden Schlüssel zu sperren. Setzen Sie den Schlüssel (Abbildung 8.6.01) in den auf der Rückseite der Handbedienung befindlichen Drehschalter ein (Abbildung 8.6.02). Ist in dem Sichtfenster des Schlüssels ein offenes Schloss zu sehen (Abbildung 8.6.03), ist die Handbedienung entsperrt. Ist hingegen ein geschlossenes Schloss zu sehen, ist die Handbedienung gesperrt. Die Drehschalterstellungen I und II sind Prüffunktionen und dienen zur Überprüfung des Handbedienungskabels (siehe Kapitel **Wartungsplan**). Das Kabel der Handbedienung ist in Ordnung wenn das Produkt weder in Schalterstellung I noch in Schalterstellung II auf die Handbedienung reagiert. Anderenfalls ist das Kabel defekt und die Handbedienung muss durch den Fachhändler ausgetauscht werden.



Lassen Sie den Schlüssel nicht an der Handbedienung. Der Schlüssel ist an einer sicheren Stelle aufzubewahren, damit kein Unbefugter die Sperrfunktion deaktivieren kann.



Abb. 8.6.01 - Schlüssel



Abb. 8.6.02 - Drehschalter

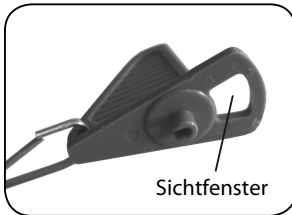

Abb. 8.6.03 - Drehschalterstellungen

8.7 Notabsenkung

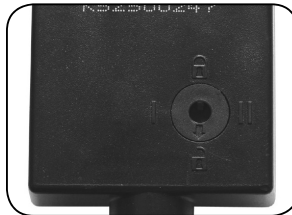
Absenkung über Batterie (elektrisch)

Bei einem Stromausfall können Sie die Verstellantriebe einmal in ihre unterste Position absenken. Ermöglicht wird dies über die 9-Volt-Blockbatterie in der Steuerung. Die Energie reicht jedoch nur für eine Absenkung aus.

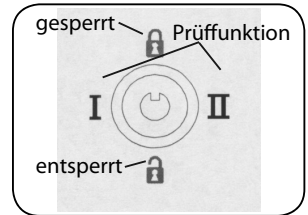

Beachten Sie, dass immer nur eine Funktion ausgeführt werden darf. Anderenfalls kann das elektrische System wegen Überlastung abschalten.



Tauschen Sie die Batterie aus Sicherheitsgründen nach jeder Verwendung oder bei jeder Wartung gemäß dem Kapitel Wartung aus.

Notabsenkung des Rückenteils (manuell)



Führen Sie die Notabsenkung von Hand immer mit zwei Anwendern durch!



Die Notabsenkung ist nur von unterwiesenen Anwendern durchzuführen.



Ein unkontrolliertes Abstürzen des Rückenteils kann zu schweren Verletzungen bei Anwender und Patient führen!



Üben Sie das Absenken unter Normalbedingung, damit Sie im Notfall das Rückenteil sicher absenken können.

Durchführung der Notabsenkung (erfolgt durch zwei Anwender)

Wenn das Rückenteil in weniger als 30 Sekunden abgesenkt werden muss, senken Sie das Rückenteil von Hand ab.

1. Entlasten Sie das Rückenteil vor der Notabsenkung!
2. Dazu hebt der erste Anwender das Rückenteil am Rohrbügel des Rückenteils leicht an und hält es in dieser Stellung fest (Abbildung 8.7.01). Der zweite Anwender unterstützt den ersten Anwender bei Bedarf.

3. Der zweite Anwender klappt den Sicherheitsbügel des Rohrklappsteckers um und zieht diesen daran heraus (Abbildung 8.7.01). (Der Antrieb ist getrennt und schwenkt nach unten weg. Das Rückenteil wird nun nicht mehr vom Antrieb gehalten.)
4. Beide Anwender lassen nun das Rückenteil langsam und kontrolliert ab.



Abb. 8.7.01 - Rohrklappstecker zur Notabsenkung



Achten Sie beim Ablassen des Rückenteils auf Quetschstellen.

5. Nach erfolgter Notabsenkung verbleibt das Rückenteil in der abgesenkten Position.
6. Stellen Sie den Originalzustand erst wieder her, nachdem der Patient das Pflegebett verlassen hat.

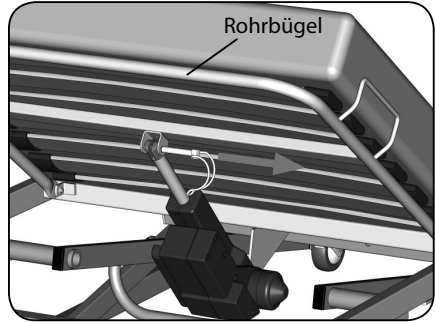
Wiederherstellung des Originalzustandes (erfolgt durch einen Anwender)



Bei der Wiederherstellung des Originalzustandes darf kein Patient im Pflegebett liegen.

7. Heben Sie das Rückenteil an.
8. Schwenken Sie den Antrieb hoch und verbinden Sie mit dem Rohrklappstecker das Hubrohr des Antriebes mit dem Rückenteil. Achten Sie darauf, dass der Rohrklappstecker von der Bedienseite eingesteckt ist.
9. Schließen Sie den Sicherheitsbügel am Rohrklappstecker.
10. Führen Sie eine Prüfung anhand des Wartungsplans durch (siehe Kapitel **Wartung** Abschnitt **Wartungsplan**).



Achten Sie darauf, dass der Sicherheitsbügel am Rohrklappstecker immer geschlossen ist.

8.8 Steckernetzteil

Über das externe Steckernetzteil wird das Produkt mit Kleinspannung versorgt. Sobald das Steckernetzteil in eine Netzsteckdose gesteckt ist, wird der betriebsbereite Zustand durch eine grüne LED angezeigt (Abbildung 8.8.01).

Das Steckernetzteil ist ein modernes Schaltnetzteil (SMPS = switched-mode power supply) mit mehreren Sicherheitsfunktionen (wie z.B. NTC-Temperatursensor, Primärsicherung, Überlastschutz, Überstromabschaltung und kurzschlussicherem Ausgang) und bietet praktische Vorteile im Einsatz:

- Sicherheit durch Kleinspannung anstatt 230 Volt ab Steckernetzteil, d. h. keine 230 Volt Spannung in der Zuleitung und am Produkt
- Sehr geringe elektrische und elektromagnetische Wechselfelder („Elektrosmog“) bei Stillstand der Antriebe
- 0,5 W im Stand-by-Modus
- kein ständiges Trafobrummen



Abb. 8.8.01 - Steckernetzteil



Eine unsachgemäße Handhabung kann zur Beschädigung des Steckernetzteils und zu Gefährdungen, wie z.B. Stromschlag führen. Ziehen Sie nicht am Kabel des Steckernetzteils und überfahren Sie es nicht.

9 Transport



Das Produkt ist nicht für den Transport von Patienten geeignet.

10 Zubehör/Kombination



Als Zubehör dürfen nur original aks-Zubehörteile verwendet werden, denn nur diese sind von aks geprüft und gewährleisten somit eine einwandfreie und sichere Funktion. Kombinationen, die nicht durch aks freigegeben wurden, können Gefährdungen verursachen.

Zubehör	Bestell-Nummer
Schaumstoffmatratze RG 35 kg/m ³ , 90 x 200 x 12 cm, ca. 8 kg	77050
Schaumstoffmatratze RG 35 kg/m ³ , 100 x 200 x 12 cm, ca. 9 kg	77051
Aufrichter mit Haltegriff und Gurt	77020
Infusionshalter	39292
Seitengitter mit Halter für eine Seite	39239
Erhöhtes Seitengitter mit Halter für eine Seite	39278
Erhöhungsset 14 cm (zur verbesserten Lifterunterfahrbarkeit)	79939
Einsteckfüße-Set	39652
Montagehilfe	39039
Transport- und Lagerhilfe	39238
Liegeflächenverbreiterung auf 100 cm	39010

Weiteres Zubehör auf Anfrage.

Kombination

Das Produkt kann mit anderen aks-Produkten kombiniert werden. Zu diesen gehören z. B. unsere aks-Antidekubitus-Systeme oder unsere aks-Patientenlifter.

Verwenden Sie nur Matratzen, deren Abmaße den Abmaßen der Liegefläche entsprechen.



Beachten Sie zusätzlich beim Einsatz der Matratzen die folgenden maximal erlaubten Matratzenhöhen (gemessen von der Liegefläche bis zur Matratzenoberfläche):

Seitengittervariante	Matratzenhöhe (M)
Seitengitter (Standard)	$M \leq 13 \text{ cm}$
erhöhtes Seitengitter	$13 \text{ cm} < M \leq 24 \text{ cm}$



Wenn zwischen Matratzenoberfläche und der Oberkante der Seitengitter nicht mindestens 220 mm Abstand vorhanden ist, müssen Sie die Seitengittererhöhung bzw. die erhöhte Ausführung einsetzen.



Nicht originale aks-Seitengitter können Gefährdungen verursachen.

11 Störungssuche/Störungsbeseitigung

Nicht bei allen Funktionsstörungen liegt ein Defekt des Produktes vor. Die folgende Tabelle bietet Hilfe bei der Behebung von Funktionsstörungen. Sollten Sie die Funktionsstörung nicht anhand der Tabelle beheben können, kontaktieren Sie Ihren Fachhändler.



Reparaturen und Messungen an den elektrischen Komponenten dürfen nur vom qualifizierten und autorisierten Elektrofachpersonal durchgeführt werden!

Störungen und Störungsursachen		
Störung	mögliche Ursachen	Abhilfe
Handbedienung bzw. Antriebssystem hat keine Funktion	Sperrfunktion aktiviert	Handbedienung entsperren
	Steckernetzteil nicht eingesteckt und 9-Volt-Blockbatterie leer	Steckernetzteil einstecken und 9-Volt-Blockbatterie ersetzen
	230 V-Netzsteckdose hat keine Spannung	Netzsteckdose/Sicherungskasten prüfen
	Handbedienung defekt	neue Handbedienung anschließen – Fachhändler kontaktieren
keine Notabsenkung z. B. bei Stromausfall	9-Volt-Blockbatterie leer	9-Volt-Blockbatterie ersetzen
	Handbedienung defekt	neue Handbedienung anschließen – Fachhändler kontaktieren
Produkt verfährt nur sehr langsam	Steckernetzteil nicht eingesteckt bzw. keine Netzspannung vorhanden (z. B. Stromausfall). Produkt läuft über 9-Volt-Blockbatterie	Steckernetzteil einstecken bzw. den Grund des Spannungsverlustes prüfen und die 9-Volt-Blockbatterie ersetzen
Unterschenkelteil ist nicht über Rastversteller positionierbar	Sperrfunktion aktiviert	Handbedienung entsperren

12 Pflege/Reinigung



Zur Reinigung und Desinfektion ist das Produkt grundsätzlich durch Ziehen des Steckernetzteils aus der Netzsteckdose von der Stromversorgung zu trennen, um eine Gefährdung durch Stromschlag, Brandgefahr und Funktionsausfall zu verhindern. Die Steuerung ist nur mit eingesteckten Steckern und/oder Blindstopfen gegen Spritzwasser geschützt.

Die Produkte sind für die Reinigung mit einem feuchten Tuch von Hand geeignet. Als Reinigungs- und Pflegemittel können für Holz- und Kunststoffmöbel geeignete Produkte verwendet werden.

Dabei müssen folgende Punkte beachtet werden:

- Verwenden Sie keine Scheuermittel oder Reinigungsmittel mit Salmiak.
- Verwenden Sie nur dermatologisch getestete Mittel.
- Verwenden Sie keine basischen/alkalischen Reinigungsmittel.
- Verwenden Sie keine aggressiven Reinigungsmittel, z. B. Lösungsmittel sowie harte Bürsten usw.
- Verwenden Sie zur Wischdesinfektion ausschließlich alkoholfreie und chlorfreie Desinfektionsmittel und Verfahren aus der Liste des RKI (Robert-Koch-Institut) oder der Desinfektionsmittelliste des VAH (Verbund für Angewandte Hygiene e.V.).

Beachten Sie die Hinweise und Schutzmaßnahmen der Reinigungs- und Desinfektionsmittelhersteller.



Die elektrischen Komponenten des Produktes sind mindestens nach IPX4 spritzwassergeschützt. Beachten Sie, dass bei einer Differenz zwischen den Schutzarten verschiedener Bauteile die niedrigste zulässige Schutzart berücksichtigt werden muss. Bei Nichtbeachtung kann ein sicherer Betrieb nicht gewährleistet werden.



Das Produkt, insbesondere das elektrische System, darf niemals mit einem Hochdruckreiniger, Wasserschlauch oder in einer Bettenwaschstraße gereinigt werden, weil sonst die Oberflächen und Abdichtungen beschädigt werden können und/oder Wasser eindringen kann.



Reinigen Sie das Produkt regelmäßig und bei offensichtlichen Verschmutzungen.



Neben der regelmäßigen Wartung werden durch regelmäßige Reinigung lose und/oder abgenutzte Teile erkannt. Das sichert den reibungslosen Betrieb und verlängert die Lebensdauer des Produktes.

13 Lagerung

Für eine platzsparende Lagerung können Sie das Pflegebett auf der Transporthilfe platzieren. Dabei muss das Pflegebett sinngemäß in umgekehrter Reihenfolge, wie im Kapitel **Montage** beschrieben, demontiert werden.



Zum Schutz vor Staub muss das Produkt während der Lagerung mit einer Folie oder einem Laken abgedeckt werden. Bei längerer Lagerung oder Nichtnutzung bauen Sie die 9-Volt-Blockbatterie zur Vorsorge aus.

Der Lagerort muss möglichst kühl und trocken sein, die normale Raumtemperatur sollte nicht überschritten werden. Eine direkte Sonneneinstrahlung ist dabei zu vermeiden.

Die klimatischen Bedingungen sind im Kapitel **Zweckbestimmung** beschrieben und müssen eingehalten werden.

14 Wiedereinsatz

Das Produkt ist für den Wiedereinsatz geeignet. Vergewissern Sie sich, dass das Produkt vor dem Wiedereinsatz gemäß Kapitel **Pflege/Reinigung** gereinigt und einer Wartung gemäß Kapitel **Wartung** unterzogen wurde.

15 Lebensdauer

Die Lebensdauer des Produktes ist naturgemäß von der Art und Weise des Gebrauchs abhängig. Häufiges Verstellen, Transportieren, Aufstellen und Reinigen verringern die Lebensdauer genauso, wie unsachgemäße Behandlung und unregelmäßige Wartung.



Beachten Sie die zulässige Maximallast! Das Überschreiten der zulässigen Maximallast (siehe Kapitel **Technische Daten**) führt nicht nur zu einer Verringerung der Lebensdauer des Produktes, sondern es erhöht das beim Verwenden des Produktes stets vorhandene Risiko.



Beachten Sie die zulässige Einschaltdauer der Antriebe. Das Überschreiten der zulässigen Einschaltdauer (siehe Kapitel Technische Daten **Elektrische Daten**) führt ebenfalls zu einer Verringerung der Lebensdauer des Produktes.

Beachten Sie, dass es für einzelne Komponenten (z.B. Haltegriff siehe Kapitel Bedienung Abschnitt **Aufrichter**) ergänzende Zusatzangaben geben kann.

16 Entsorgung

Das Produkt besteht aus Metall-, Holz-, Kunststoffteilen und elektrischen Komponenten, die getrennt und fachgerecht entsorgt werden müssen. Wenden Sie sich hierzu an Ihren örtlichen Entsorgungsunternehmer. Für die Entsorgung außerhalb Deutschlands beachten Sie bitte die jeweiligen nationalen Gesetzgebungen.



Achten Sie bei der Entsorgung darauf, dass die einzelnen Komponenten nicht infektiös bzw. kontaminiert sind.

Die elektrischen Komponenten sind wie Elektroschrott gemäß WEEE-Richtlinie (Waste Electrical and Electronic Equipment) zu behandeln und fachgerecht zu entsorgen. Darauf weist das Symbol in Abbildung 16.01 hin.

Das Produkt ist konform der Richtlinie 2011/65/EU, die sogenannte RoHS II (Restriction of the use of certain Hazardous Substances) des Europäischen Parlaments und des Rates vom 08.06.2011 zur Beschränkung der Verwendung bestimmter gefährlicher Stoffe in Elektro- und Elektronikgeräten.

Für Elektrogeräte, die nach dem 13.08.2005 in Verkehr gebracht wurden, ist der Betreiber gesetzlich verpflichtet, deren elektrische Komponenten zur Entsorgung nicht in kommunale Sammelstellen zu geben, sondern direkt an den Hersteller zu schicken. Für diese Rücknahmen gelten unsere allgemeinen Geschäftsbedingungen.



Abb. 16.01 - WEEE-Kennzeichnung

Hinweis aus dem Batteriegesetz (BattG)

Die im Produkt enthaltenen Batterien, unterliegen dem Batteriegesetz (BattG).

Altbatterien dürfen nicht über den Hausmüll entsorgt werden. Darauf weist das Symbol in Abbildung 16.02 hin.

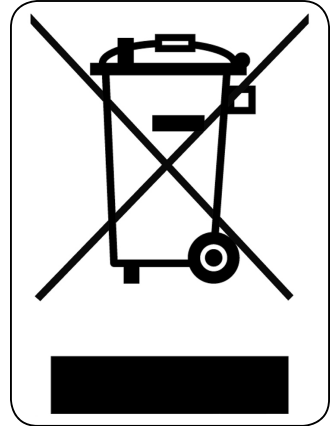
Der Endnutzer ist zur Rückgabe von Altbatterien gesetzlich verpflichtet. Diese können zur fachgerechten Entsorgung unentgeltlich an einer kommunalen Sammelstelle abgeben oder an aks zurückgeschickt werden. Für diese Rücknahmen gelten unsere allgemeinen Geschäftsbedingungen.

Batterien können Schadstoffe enthalten, die bei nicht sachgerechter Lagerung oder Entsorgung die Umwelt oder Ihre Gesundheit schädigen können. Batterien enthalten wichtige Rohstoffe, welche durch die getrennte Sammlung wieder verwertet werden.



Abb. 16.02 - BattG-Kennzeichnung



Achten Sie darauf, dass die Pole von Batterien/Akkus bei Abgabe oder dem Versand immer isoliert sind.

17 Garantie

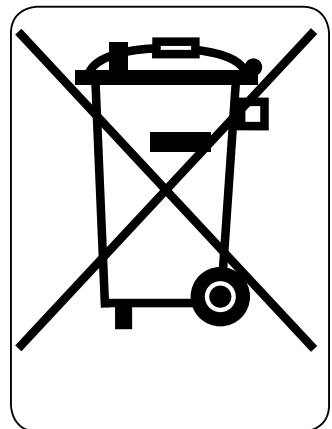
Das Produkt zeichnet sich durch Langlebigkeit und hohe Zuverlässigkeit aus. Sollte es passieren, dass eine Störung auftritt und das Produkt nicht mehr funktioniert, dann überprüfen Sie die Funktionsstörung anhand der Tabelle im Kapitel **Störungssuche/Störungsbeseitigung**. Lässt sich die Störung dadurch nicht beheben, benachrichtigen Sie Ihren Fachhändler. Dieser wird schnellstmöglich Abhilfe schaffen und die nötigen Ersatzteile beschaffen.

Für unsere Produkte übernehmen wir im Rahmen unserer Verkaufs- und Lieferbedingungen die Garantie für einwandfreie Beschaffenheit. Auf Materialfehler an Holzkomponenten gewähren wir **1 Jahr** Werksgarantie ab Kaufdatum und auf alle weiteren Komponenten **3 Jahre** Werksgarantie ab Kaufdatum.



Nichtbeachtung der Gebrauchsanweisung, unsachgemäß durchgeführte Wartungsarbeiten sowie technische Änderungen und Ergänzungen (Anbauten) ohne Zustimmung von aks führen zum Erlöschen der Garantie und der Produkthaftung allgemein.

18 Konformitätserklärung

Das Produkt entspricht den Anforderungen der Richtlinie 93/42/EWG „Medizinprodukte“ unter Berücksichtigung der Änderungsrichtlinie 2007/47/EG. Bei der Entwicklung wurden die folgenden Standards angewendet:

- EN 60601-1 Medizinische elektrische Geräte - Teil 1: Allgemeine Festlegungen für die Sicherheit einschließlich der wesentlichen Leistungsmerkmale
- EN 60601-1-2 Medizinische elektrische Geräte - Teil 1-2: Allgemeine Festlegungen für die Sicherheit einschließlich der wesentlichen Leistungsmerkmale
Ergänzungsnorm: Elektromagnetische Verträglichkeit - Anforderungen und Prüfungen
- EN 60601-2-52 Medizinische elektrische Geräte - Teil 2-52: Besondere Festlegungen für die Sicherheit einschließlich der wesentlichen Leistungsmerkmale von medizinischen Betten

19 Wartung

19.1 Allgemeine Wartungshinweise

Die Lebensdauer des Produktes ist naturgemäß von der Art und Weise des Gebrauchs abhängig.



Um einen gefahrlosen Betrieb zu gewährleisten, muss mindestens einmal jährlich, vor jedem Wiedereinsatz und nach jeder Reparatur eine Sicht- und Funktionsprüfung mit anschließender elektrischer Prüfung von geeignetem Fachpersonal nach dem Wartungsplan durchgeführt werden. Kürzere Prüfzyklen können erforderlich sein, wenn das Produkt häufiger als üblich verwendet wird.

Wird das Produkt nicht regelmäßig fachgerecht gewartet, ist eine sichere Anwendung nicht mehr gewährleistet. Verschleiß, Beschädigungen oder auch Lösen von Verbindungselementen können somit nicht erkannt werden.



Trennen Sie das Produkt vor der Sichtprüfung vom Stromnetz, um Gefährdungen z.B. durch beschädigte Isolierung an den Kabeln auszuschließen. Haben sich während der Sichtprüfung keine Schäden gezeigt, schließen Sie das Produkt für die Funktionsprüfung wieder an das Stromnetz an.



Ergeben sich bei diesen Prüfungen Anhaltspunkte für Defekte/Beschädigungen, muss das Produkt umgehend vom Stromnetz getrennt und darf nicht mehr betrieben werden. Kennzeichnen Sie das Produkt deutlich als „defekt“ und benachrichtigen Sie Ihren Fachhändler. Vor einer neuen Inbetriebnahme müssen die offensichtlichen Defekte/Beschädigungen durch das geeignete Fachpersonal repariert und/oder die zugehörigen Bauteile ausgetauscht werden.



Der Austausch von defekten/beschädigten elektrischen Komponenten muss durch geeignetes Fachpersonal erfolgen.



Elektrische Komponenten dürfen nicht geöffnet werden und sind komplett auszutauschen.

Ausnahme: Austausch der Batterien (Steuerung).



Bei den demontierten, defekten/beschädigten elektrischen Komponenten darf die Prüfung und Bewertung nur von einer Elektrofachkraft oder durch die aks GmbH durchgeführt werden.



Es dürfen nur original aks-Ersatzteile und aks-Zubehöerteile verwendet werden, die für dieses Produkt freigegeben sind. Ansonsten wird jegliche Gewährleistung und Produkthaftung ausgeschlossen. Sie dürfen ohne Zustimmung der aks GmbH keine technischen Änderungen und Ergänzungen vornehmen.

In Deutschland gilt das Medizinproduktegesetz (MPG) und die Medizinprodukte-Betreiberverordnung (MPBetreibV). In anderen Ländern gelten die entsprechenden nationalen Vorschriften.

Für dieses Medizinprodukt ist als Prüfvorschrift die EN 62353 und der Wartungsplan in der jeweils aktuellen Fassung anzuwenden.

Prüfen Sie regelmäßig und in kurzen Abständen das Zuleitungskabel hinsichtlich mechanischer Beschädigungen (z. B. monatlich sowie nach jeder aufgetretenen mechanischen Belastung).

19.2 Ersetzen der Batterie

Wurde das Produkt über die Notabsenkung oder ohne Netzspannung über die Batterie verfahren, muss die 9-Volt-Blockbatterie ausgetauscht werden.



Die original 9-Volt-Blockbatterie darf nur durch eine gleichwertige Alkali-Mangan-Batterie TYP 6LR61 ersetzt werden.



Nicht mehr verwendbare Akkus und Batterien dürfen nicht über den Hausmüll entsorgt werden. Diese müssen gemäß der Verordnung über die Rücknahme und Entsorgung gebrauchter Batterien und Akkumulatoren entsorgt werden (siehe Kapitel **Entsorgung**).

Für den Zugang zur 9-Volt-Blockbatterie muss das abgedichtete Batteriefach geöffnet werden.



Abb. 19.2.01 - Batteriefach der Steuerung (Standard)

Ausbau der Batterie:

1. Fahren Sie das Rückenteil hoch und entfernen Sie soweit vorhanden das Seitengitter.

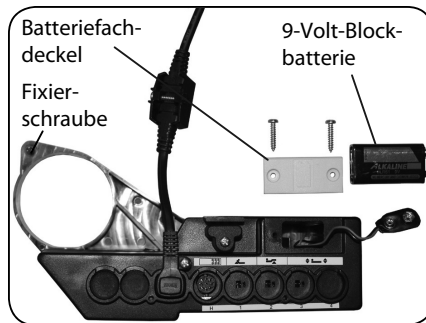

Ziehen Sie jetzt das Steckernetzteil aus der Netzsteckdose.

2. Lösen Sie mit einem Schraubendreher Kreuzschlitz die Fixierschraube und ziehen Sie die Steuerung vom Rückenteilantrieb ab. Achten Sie dabei auf die Kabelverlegung.
3. Lösen Sie mit einem Schraubendreher Kreuzschlitz die Befestigungsschrauben des Batteriefachdeckels und nehmen Sie den Deckel ab.
4. Ziehen Sie die Batterie aus dem Batteriefach und trennen Sie den Kontaktstecker von der Batterie.

Einbau der Batterie:

5. Drücken Sie den Kontaktstecker fest auf die neue Batterie und stecken Sie die Batterie in das Batteriefach.
6. Schrauben Sie den Batteriefachdeckel mit den Befestigungsschrauben wieder an. Achten Sie darauf, dass Sie die Dichtung nicht beschädigen und die Befestigungsschrauben beim Anziehen nicht überdrehen.
7. Schieben Sie die Steuerung wieder auf den Rückenteilantrieb und sichern Sie sie mit der Fixierschraube gegen Verrutschen. Achten Sie dabei auf die Kabelverlegung.
8. Überprüfen Sie zum Schluss die Kabelführung, die Steckverbindungen und den festen Sitz der Steuerung.

19.3 Wartungsplan**Prüfung durch eine Fachkraft**

Führen Sie beim Produkt mindestens jährlich, vor jedem Wiedereinsatz und nach jeder Reparatur eine Wartung durch.



Die MPBetreibV gibt dazu unter § 7 folgenden Hinweis:

*„Instandhaltungsmaßnahmen sind insbesondere Inspektionen und **Wartungen**, die erforderlich sind, um den sicheren und ordnungsgemäßen Betrieb der Medizinprodukte fortwährend zu gewährleisten. Die Instandhaltungsmaßnahmen sind unter Berücksichtigung der **Angaben des Herstellers** durchzuführen (...).“*

Wird bei den Prüfungen der elektrischen Komponenten eine Fehlerquote <2% erreicht und ordnungsgemäß dokumentiert, kann die Prüffrist der elektrischen Komponenten entsprechend verlängert werden (max. zwei Jahre¹), siehe hierzu die aktuelle Fassung der DGUV Vorschrift 3; § 5; Tabelle 1B. Unabhängig von der Fehlerquote muss eine vollständige Prüfung gemäß Wartungsplan vor jedem Wiedereinsatz und nach jeder Reparatur durch geeignetes Fachpersonal erfolgen.

¹ Die MPBetreibV gibt - für die in der Anlage 1 zur MPBetreibV aufgeführten Medizinprodukte - unter § 11 Sicherheitstechnischen Kontrollen folgenden Hinweis:

„Der Betreiber hat (...) solche Fristen vorzusehen, dass entsprechende Mängel, mit denen aufgrund der Erfahrung gerechnet werden muss, rechtzeitig festgestellt werden können.“

Sicherheitstechnische Kontrollen beziehen sich nicht auf das hier beschriebene Produkt. Die Formulierung bringt die Verantwortung des Betreibers zum Ausdruck.

i. O. = in Ordnung, n. i. O. = nicht in Ordnung, n. a. = nicht anwendbar

Wartungsplan für aks-Pflegebetten									
Einsatzbereich									
<input type="checkbox"/> Privathaushalt <input type="checkbox"/> stationäre Einrichtung <input type="checkbox"/>									
Datum des ersten Einsatzes (JJJJ/MM) / _____ / _____									
Letzte Prüfung am: _____ durch: _____									
Pos	Kontrollpunkte	Kontrollpunkt zu prüfen bei:					n. a.	i. O.	n. i. O.
		curo 4	D4 low entry	L4/L5	S4	B4c			
(X) = Zubehör – soweit vorhanden – berücksichtigen									
1 Prüfung der Grundvoraussetzungen									
1.1	Zweckentsprechender und sicherer Einsatz (keine Kollisionspunkte oder Gegenstände über oder unter dem Bett)	X	X	X	X	X			
1.2	Zulässige Zubehör- oder Gerätekombination	X	X	X	X	X			
1.3	Keine zusätzlichen Steckdosen, z. B. Mehrfachsteckdose zum Anschluss verwendet	X	X	X	X	X			
1.4	Typenschild und Aufkleber des Herstellungsdatums vorhanden und lesbar	X	X	X	X	X			
1.5	Gebrauchsanweisung vorhanden, lesbar und für den Anwender erreichbar	X	X	X	X	X			
2 Sichtprüfung der mechanischen Teile									
2.1	Keine unzulässigen Eingriffe, Änderungen oder unsachgemäße Behandlung	X	X	X	X	X			
2.2	Keine Verschmutzung (insbesondere an den Hubrohren der Antriebe)	X	X	X	X	X			
2.3	Keine Oberflächenbeschädigung oder Korrosion	X	X	X	X	X			
2.4	Keine Deformierung oder ausgerissene Schweißnähte	X	X	X	X	X			
2.5	Kein mechanischer Verschleiß	X	X	X	X	X			
2.6	Verbindungsselemente: Schrauben fest angezogen (max. 13 Nm für M8-Gewinde im Liegeflächenrahmen), Bolzen gesichert (SL-Sicherung, Rohrklappstecker)	X	X	X	X	X			
2.7	Laufrollen: unbeschädigt und befestigt	X	X	X	X	X			
2.8	Laufrollen: Bremshebel sind unbeschädigt, befestigt. Farbkennzeichnung entsprechend der Stellung vorhanden und Hebelstellung in entsprechender Richtung	X	-	-	-	-			
2.9	Fester Stand: alle vier Standfüße sind vorhanden und montiert	-	-	-	-	-			
2.10	Fester Stand: alle vier Standfüße haben festen Bodenkontakt	-	-	-	-	-			
2.11	Spiegelplatten: unbeschädigt und befestigt	X	X	X	X	X			
2.12	Spiegelplatten: Schutzkappen innenseitig vorhanden	X	-	-	-	-			
2.13	Wandabweiser: unbeschädigt und befestigt, horizontal drehbar	X	-	-	-	-			

Pos	Kontrollpunkte	Kontrollpunkt zu prüfen bei:					n.a.	i.O.	n. i.O.
		curio 4	D4 low entry	L4/L5	S4	B4c			
2.14	Bettkastenbefestigung verwendet, umlaufender Sicherheitsabstand von 25 mm von Liegeflächenaußenkante zum Bettkasten eingehalten	-	-	-	-	X			
2.15	Seitengitter: unbeschädigt und befestigt	X	X	X	X	(X)			
2.16	Seitengitter: Abstand zwischen den Holmen kleiner 120 mm	X	X	X	X	(X)			
2.17	Seitengitter: Abstand von der Matratzenoberkante bis zur Oberkante des Seitengitters min. 220 mm	X	X	X	X	(X)			
2.18	Seitengitter: Abstand vom Seitengitter zur Kopfplatte kleiner 60 mm	-	-	-	-	(X)			
2.19	Aufrichter und Aufrichteraufnahme: unbeschädigt, kein Verschleiß, Typenschild und Aufkleber vom Herstelldatum am Aufrichter vorhanden	X	X	X	X	(X)			
2.20	Haltegriff mit Gurt: unbeschädigt, kein Verschleiß, insbesondere am Haltegriff keine Verformung oder Risse	X	X	X	X	(X)			
2.21	Infusionshalter: Typenschild vorhanden, Herstelldatum vorhanden, Schutzkappen vorhanden, keine Beschädigung, nicht verbogen, Schweißnähte ohne Risse, mit Handtest Stabilität prüfen	X	(X)	(X)	(X)	(X)			
2.22	Bettverlängerung: Typenschild vorhanden, Herstelldatum vorhanden, keine Beschädigung, nicht verbogen, Schweißnähte ohne Risse	(X)	(X)	(X)	(X)	-			
2.23	Transportsicherung für Steckernetzteil vorhanden und nicht beschädigt	X	X	X	X	X			
2.24	Notabsenkung ist frei zugänglich, Rohrklappstecker ist von Bedienseite eingesteckt	X	X	X	X	X			
2.25	Notabsenkung: Rohrklappstecker ist geschlossen (Sicherheitshügel umgeklappt)	X	X	X	X	X			
2.26	Kappen und Stopfen sind vorhanden und nicht beschädigt	X	X	X	X	X			
3	Sicherprüfung der elektrischen Teile								
3.1	Zuleitung und Steckernetzteil (SMPS) ohne Beschädigung	X	X	X	X	X			
3.2	Zugentlastung/Knickschutz angebracht und fester Sitz (vgl. Kapitel Montage)	X	X	X	X	X			
3.3	Verbindungskabel: korrekte Verlegung, keine Beschädigung, keine Quetsch-/Scherstellen, kein Risiko des Hängenbleibens	X	X	X	X	X			
3.4	Alle Gehäuse des elektrischen Systems in Ordnung: O-Ringe; Dichtungen; keine Risse an Gehäusen, Gabelköpfen und Hubrohren	X	X	X	X	X			
3.5	Steuerung sitzt fest auf dem Rückenteilantrieb und ist mit der Fixierschraube gesichert	X	X	X	X	X			
3.6	9-Volt-Batterrie (Alkali-Mangan-Batterie Typ 6LR6) ersetzen (vgl. Kapitel Wartung Abschnitt Ersetzen der Batterie)	X	X	X	X	X			
3.7	Alle Steckverbindungen stecken in den dafür vorhergesehenen Buchsen an der Steuerung (vgl. Kapitel Montage). Alle Buchsen sind durch Stecker mit O-Ring oder durch Blindstopfen mit O-Ring verschlossen. Zugentlastung für Handbedienungskabel verwendet. Steckerabdeckleiste vorhanden und mit zwei Schrauben befestigt.	X	X	X	X	X			

Pos	Kontrollpunkte	Kontrollpunkt zu prüfen bei:					n. a.	i. O.	n. i. O.	
		curo 4	D4 Low entry	L4/L5						B4c
				S4						
		(X) = Zubehör – soweit vorhanden – berücksichtigen								
3.8	1 x Kabelclip zur Verbindung des Kabels der Handbedienung mit dem Kabel der Steckerbuchse H sowie 1 x Kabelclip zur Verbindung der Zuleitung des Steckernetzteils (SMPS) mit dem Kabel der Steuerung S – beide Kabelclips sind angebracht und verschraubt. (vgl. Kapitel Montage)	X	X	X	X	X				
3.9	Antriebe und Steuerung: unbeschädigt und sauber, Typenschild vorhanden und lesbar	X	X	X	X	X				
3.10	Antriebe: korrekt befestigt, Bolzen und SL-Sicherung vorhanden. Rohrklappstecker zur Befestigung des Rückenteilantriebes vorhanden	X	X	X	X	X				
3.11	Handbedienung: keine Bruchstellen, Folie vollständig und vollflächig verklebt, keine Verschmutzungen	X	X	X	X	X				
4	Elektrische Prüfung nach DIN EN 62353									
4.1	Gerätebleitstrom – Ersatzmessung: max. 500 µA. Hinweis: Eine Isolationswiderstandsmessung ist nicht durchzuführen, Spannung über 1 kV können zu Schäden führen!	X	X	X	X	X				
5	Funktionsprüfung der Handbedienung									
5.1	Überprüfung der Sperrfunktion (siehe Kapitel Bedienung Abschnitt Sperrfunktion): - In der Stellung „gesperrt“ darf bei Betätigung der Tasten keine Funktion erfolgen - In der Stellung „entsperrt“ müssen bei Betätigung der Tasten alle Funktionen erfolgen	X	X	X	X	X				
5.2	Überprüfung des Handbedienungskabels (siehe Kapitel Bedienung Abschnitt Sperrfunktion): In den Stellungen I und II des Drehschalters darf bei Betätigung der Tasten keine Funktion erfolgen.	X	X	X	X	X				
5.3	Optionale Fußtieflagerung (Der Drehschalter der allgemeinen Funktionen muss entsperrt sein): Sperrfunktion der Fußtieflagerung: - In der Stellung „gesperrt“ darf bei Betätigung der Tasten keine Funktion „Fußtiefelagerung“ erfolgen - In der Stellung „entsperrt“ muss bei Betätigung der Tasten die Funktion „Fußtiefelagerung“ erfolgen - In den Stellungen I und II darf bei Betätigung der Tasten keine Funktion „Fußtiefelagerung“ erfolgen	-	(X)	(X)	-	-				
6	Funktionsprüfung									
6.1	Seitengitter: Montage und Verriegelung korrekt	X	X	X	X	X		(X)		
6.2	Seitengitter-Aufnahme prüfen	-	-	-	-	-		(X)		
6.3	Lauffrollen: alle 4 Feststellbremsen sind funktionsfähig	-	X	X	X	X		-		
6.4	Lauffrollen: Leichtlauf, um sich drehbar, keine ungewöhnlichen Geräusche	X	X	X	X	X		-		
6.5	Lauffrollen-Bremsen: Bremsung, Arretierung	X	X	X	X	X		-		
6.6	Lauffrollen-Teilzentraalfeststellung: Arretierung hörbar rastend, die Stellungen „festgestellt“ und „gelöst“ funktionieren korrekt (Bremsfunktion vorhanden)	X	-	-	-	-		-		

Pos	Kontrollpunkte	Kontrollpunkt zu prüfen bei:				n.a.	i. O.	n. i. O.
		cuoro 4	D4 low entry	L4/L5	S4			
6.7	Antriebe (komplette Verstellbereiche über die Handbedienung fahren, Leichtlauf, Geschwindigkeit, Abschaltung in beide Richtungen durch Endschalter, keine ungewöhnliche Betriebstemperatur, keine ungewöhnlichen Geräusche)	X	X	X	X	X		
6.8	Handbedienung: Alle Funktionstasten der Handbedienung sind beim Verfahren der Verstellfunktionen funktionstüchtig	X	X	X	X	X		
6.9	Elektrische Notabsenkung: Steckernetzteil vom Stromnetz trennen. Durch kurzzeitiges (max. 2 Sek.) drücken der Rückenteilabsenktaste auf der Handbedienung, muss eine Abwärtsbewegung des Rückenteils erfolgen (ggf. 9-Volt-Blockbatterie erneut gemäß Punkt 3.6 ersetzen).	X	X	X	X	X		
6.10	Mechanische Notabsenkung: der Rohrklappstecker am Rückenteilantrieb ist geschlossen, der Sicherheitsbügel besitzt ausreichende Federvorspannung	X	X	X	X	X		

(X) = Zubehör – soweit vorhanden – berücksichtigen

Gesamtbewertung aks-Pflegebettes			
aks-Pflegebett und Zubehör sind in Ordnung: <input type="checkbox"/> JA <input type="checkbox"/> NEIN			
Prüfdatum	Firma	Prüfer	Unterschrift

Daten des aks-Pflegebettes und des aks-Zubehörs				
Produkt	Typ	Seriennummer	Herstelldatum	Nächste Wartung/Prüfung
Pflegebett				
Aufrichter				
Infusionshalter				
Seitengittererhöhung				
Bettverlängerung				

Prüfung durch den Anwender

Der Anwender muss, unabhängig von der periodischen Prüfung durch die Fachkraft, vor jedem Gebrauch den sicheren Zustand des Produktes überprüfen. Falls Sie Zweifel an der Sicherheit eines Teils haben, verwenden Sie es nicht. Wenden Sie sich sofort an Ihren Fachhändler.











Die folgende Tabelle unterstützt Sie bei der Prüfung:



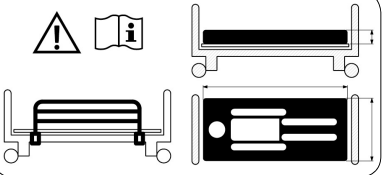





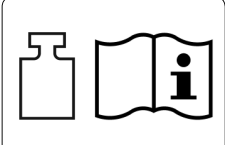

Prüfung des aks-Pflegebettes/Hebepflegerahmen – Kontrollpunkte
Produkt und Zubehör sind ohne offensichtliche Beschädigungen oder Verschleiß (z. B. Korrosion, Deformierung, ausgerissene Schweißnähte)
Zweckentsprechender und sicherer Einsatz (keine Kollisionspunkte oder Gegenstände über oder unter dem Bett)
Keine zusätzlichen Steckdosen, z. B. Mehrfachsteckdose zum Anschluss verwendet
Notabsenkung ist frei zugänglich, Rohrklappstecker ist von Bedienseite eingesteckt
Notabsenkung: Rohrklappstecker ist geschlossen (Sicherheitsbügel umgeklappt)
Zuleitung und Steckernetzteil (SMPS) ohne Beschädigung
Verbindungskabel: korrekte Verlegung, keine Beschädigung, keine Quetsch-/Scherstellen, kein Risiko des Hängenbleibens
Keine ungewöhnlichen Geräusche
Handbedienung ohne Beschädigung, Funktion vorhanden
B4c: fester Stand alle vier Standfüße haben festen Bodenkontakt
B4c: Bettkastenbefestigung verwendet

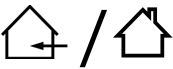
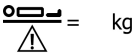
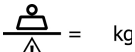

Ergeben sich bei diesen Prüfungen Anhaltspunkte für Defekte/Beschädigungen, muss das Produkt umgehend vom Stromnetz getrennt und darf nicht mehr betrieben werden. Kennzeichnen Sie das Produkt deutlich als „defekt“ und benachrichtigen Sie Ihren Fachhändler. Vor einer neuen Inbetriebnahme müssen die offensichtlichen Defekte/ Beschädigungen durch das geeignete Fachpersonal repariert und/oder die zugehörigen Bauteile ausgetauscht werden.

20 Produktkennzeichnung

Pos.	Produktkennzeichnung	
1	 <p>Pflegebett aks-XXX mit SMPS</p> <p>Eingang: XXX V ~: XXX Hz; XX W Ausgang SMPS: XX V =: XX A Einschaltzyklus: Max. ED X min, Min. AD XX min</p> <p> = XXX kg  = XXX kg</p> <p>aks Antwerpener Straße 6 D-53842 Troisdorf ☎ +49(0)2241/9474-0 ☎ +49(0)2241/9474-88 ✉ aks@aks.de 🌐 www.aks.de</p>	<p>Typenschild</p> <p>Position: - Fußauflage (innen)</p> <p>vgl. Kapitel Technische Daten</p>
2		<p>Herstelldatum</p> <p>Position: - Kopf- und Fußauflage - Steilteile bzw. Scherenhub - alle Antriebe - Aufrichter - Infusionshalter - Bettverlängerung</p>
3		<p>Warnhinweis</p> <p>- abnehmbare Seitengitter - austauschbare Matratze</p> <p>Position: - Fußauflage (außen)</p>
4	<p>Aufrichter  aks</p> <p>Belastung  Antwerpener Straße 6 D-53842 Troisdorf ☎ +49(0)2241/9474-0 ☎ +49(0)2241/9474-88 ✉ aks@aks.de 🌐 www.aks.de</p> <p>max. 80 kg</p>	<p>Typenschild Aufrichter</p> <p>Position: - Aufrichter</p>
5	<p>aks-Infusionshalter</p> <p>max. 2 kg  </p> <p>aks Antwerpener Straße 6 D-53842 Troisdorf ☎ +49(0)2241/9474-0 ☎ +49(0)2241/9474-88 ✉ aks@aks.de 🌐 www.aks.de</p>	<p>Typenschild Infusionshalter (optional)</p> <p>Position: - Infusionshalter</p>
6	<p>Bettverlängerung  aks</p> <p>aks-XXX </p> <p>Antwerpener Straße 6 D-53842 Troisdorf ☎ +49(0)2241/9474-0 ☎ +49(0)2241/9474-88 ✉ aks@aks.de 🌐 www.aks.de</p>	<p>Typenschild Bettverlängerung (optional für aks-curo4, aks-S4, aks-L4/L5, aks-D4 low entry)</p> <p>Position: - Bettverlängerung (innen)</p>
7		<p>Warnhinweis</p> <p>- Einzelteil wiegt mehr als 20 kg</p>

Erläuterung der Symbole	
	Dieses Produkt entspricht den grundlegenden Anforderungen der Richtlinie 93/42/EWG über Medizinprodukte.
	Gebrauchsanweisung beachten (ISO 7000-1641)
	Achtung! (Sicherheitshinweis, Warnung vor einer Gefahrenstelle)
	Gebrauchsanweisung befolgen (ISO 7010-M002)
	Schutzklasse II gegen elektrischen Schlag
	Anwendungsteil Typ B
	nur für trockene Innenräume geeignet (Symbol alt /neu)
IPX4	Schutz gegen allseitiges Spritzwasser nach EN 60529
 = kg	Patientengewicht
 = kg	Sichere Arbeitslast
	Einzelteil wiegt mehr als 20 kg (ISO 7000-1321)
	WEEE-Kennzeichnung (das Gerät darf nicht mit dem Hausmüll entsorgt werden)
	Die im Produkt enthaltenen Altbatterien unterliegen dem Batteriegesetz (BattG) und dürfen nicht über den Hausmüll entsorgt werden.

21 Technische Daten

Allgemeine Angaben zum Produkt	
Klassifizierung	Medizinprodukt der Klasse I nach der Richtlinie 93/42/EWG, Anhang IX
Sichere Arbeitslast (inkl. Patient, Matratze, Zubehör)	185 kg
max. Patientengewicht	150 kg
Klimatische Bedingungen	<ul style="list-style-type: none"> - Umgebungstemperatur von 0 °C bis 40 °C - Luftfeuchte von 20 % bis 80 % - Luftdruck von 700 hPa bis 1060 hPa - Normal zusammengesetzte atmosphärische Luft
Maße	
Liegeflächen-Nennmaß	90/100 x 190/200 cm
Außenmaß	85 x 186 cm
Höhenverstellung (vom Boden bis Oberkante Liegeflächenrahmen)	ca. 30 bis 80 cm
Seitengitterhöhe bei Liegefläche mit Federleisten (Zubehör)	35 cm (Standard Seitengitter)
Seitengitterhöhe bei Liegefläche mit Metallgitter	-
Seitengitterhöhe mit Seitengittererhöhung (Zubehör)	46 cm (erhöhtes Seitengitter)
Rollendurchmesser	-
Einstellwinkel	
Rückenteil	ca. 0° bis 70°
Oberschenkelteil	ca. 0° bis 35°
Unterschenkelteil	ca. 0° bis 21°
- bei max. angestelltem Oberschenkelteil	ca. 12° bis -25° (bei Beinhochlage/Knieknick)
Gewichte	
Leergewicht ohne Seitengitter	72 kg
Einzelgewichte	< 30,5 kg
Seitengitter	<ul style="list-style-type: none"> - 5,5 kg (35 cm); Gewicht für eine Seite - 6,4 kg (46 cm); Gewicht für eine Seite
Sonstige Angaben zum Produkt	
verwendete Werkstoffe	<ul style="list-style-type: none"> - Stahl (pulverbeschichtet oder verzinkt) - handelsübliche Kunststoffe (POM, ABS, PP, PVC, PA6.6) - Gummi
Schalldruckpegel	< 53 dB(A) im Abstand von 1 m
Aufrichter (Zubehör)	
Maximallast	80 kg
Einzelgewicht	6,4 kg
Infusionshalter (Zubehör)	
Maximallast (Anhängelast)	2 kg
Einzelgewicht	0,140 kg

Elektrische Daten	
Eingang	100 - 240 V ~ (AC); 50/60 Hz; 90 W
Ausgang SMPS	29 V = (DC); 2 A
Einschaltzyklus	max. Einschaltdauer 2 Minuten / min. Pause 18 Minuten
Schutzklasse	II
Schutzart	IPX4
Batterie zur Notabsenkung	9-Volt-Blockbatterie (Alkali-Mangan-Blockbatterie Typ 6LR61)
Folgende Anforderungen an das elektrische System werden eingehalten	RoHS II und WEEE



Alle Teile und Daten unterliegen der ständigen Weiterentwicklung und können somit von den aufgeführten Angaben abweichen.

Bitte tragen Sie hier die Seriennummer Ihres Pflegebettes ein:

Seriennummer: _____

Bitte tragen Sie hier das Baujahr Ihres Pflegebettes ein:

Baujahr: _____

Bitte tragen Sie hier Rufnummer und Namen des Ansprechpartners Ihres aks-Fachhändlers ein:

Name: _____

Rufnummer: _____

Notizen:



aks Aktuelle Krankenpflege Systeme GmbH

Antwerpener Straße 6

D-53842 Troisdorf

☎ +49(0)2241/9474-0

📞 +49(0)2241/9474-88

✉ aks@aks.de

🌐 www.aks.de

Nachdruck, auch auszugsweise, nur mit vorheriger Genehmigung des Herausgebers gestattet.
Alle Rechte, technischen Änderungen und Druckfehler vorbehalten.